



SÖDERTÄLJE KOMMUNALA FÖRFATTNINGSSAMLING

Utgåva mars 2010

10:2

RENHÅLLNINGSSORDNING

Renhållningsordningen innehåller kommunens föreskrifter om avfallshantering. Till renhållningsordningen hör även en avfallsplan.

Inledande bestämmelser

- § 1 För kommunens avfallshantering gäller
- miljöbalken (1998:808) och renhållningsförordningen (1998:902)
 - föreskrifter om avfallshantering i förordningar utfärdade med stöd av miljöbalken
 - andra författningar som reglerar renhållning och avfallshantering

Vid sidan av de författningar som anges i första stycket gäller dessa föreskrifter om avfallshantering.

Med fastighetsinnehavare avses den som är fastighetsägare eller den som enligt 1 kap. 5§ fastighetstaxeringslagen (1979:1152) skall anses som fastighetsägare. Med nyttjanderättshavare avses den som, utan att omfattas av begreppet fastighetsinnehavare, har rätt att bruka eller nyttja fastighet.

Ansvar för avfallshantering

- § 2 Tekniska nämnden har verksamhetsansvaret för avfallshantering i Södertälje kommun. Avfallshanteringen utförs av Telge Återvinning AB, nedan kallad renhållaren.
- § 3 Kommunfullmäktige har med stöd av 27 kapitlet 4§ miljöbalken i beslut om taxa för renhållning meddelat föreskrifter om att avgift skall betalas för den insamling, transport, sortering, behandling, återvinning och bortskaffande av avfall som utförs genom kommunens försorg. Betalningsansvaret åvilar fastighetsinnehavaren eller nyttjanderättshavaren.

I och med införandet av ett nytt källsorteringssystem¹ för hushållsavfall skall allt matavfall/organiskt avfall läggas i en därför specifikt framtagen grön påse. För verksamheter som har tillstånd att hantera livsmedel, skall matavfall/organiskt avfall läggas i avsedda behållare inkl. matavfallssäck enligt renhållarens anvisningar och Livsmedelsverkets föreskrifter och allmänna råd SLV FS 1996:6 Livsmedelslokaler.

¹ Definition källsortering: innebär att avfallet sorteras i olika fraktioner och där avfallet uppkommer

- § 4 Tillsynen över avfallshanteringen inom kommunen utövas av miljönämnden. Miljönämnden prövar även frågor om undantag från renhållningsordningens bestämmelser.

Avfallsansvar inom fastighet

- § 5 Den som orsakar att avfall uppkommer inom en fastighet har ansvaret för att det hanteras enligt denna renhållningsordning. Ansvarig gentemot kommunen är fastighetsinnehavare eller nyttjanderättshavare där avfallet uppkommer. Fastighetsinnehavare eller nyttjanderättsinnehavare är skyldig att informera den som bor eller är verksam i fastigheten om gällande regler för avfallshantering.

Sorteringskyldighet

- § 6 Varje fastighetsinnehavare eller nyttjanderättshavare är skyldig att sortera sitt avfall i den omfattning som renhållningsordningen anger. Det innebär att fastighetsinnehavaren eller nyttjanderättsinnehavaren skall sortera ut de avfallsslag som anges i 7-12 §§.

Utsorterade avfallsslag skall lämnas av fastighetsinnehavaren eller nyttjanderättshavaren på plats och sätt som anvisas i bilagan eller hämtas i särskild ordning vid fastigheten. Det utsorterade avfallet skall transporteras bort från fastigheten så ofta att olägenhet för människors hälsa och miljö inte uppstår.

Hushållsavfall och därmed jämförligt avfall

Hushållsavfall

§ 7 Hushållsavfall är avfall som uppkommer som en direkt följd av att människor – oavsett ändamål eller verksamhet – uppehåller sig inom en lokal eller anläggning.

Som hushållsavfall räknas som sopor, köksavfall och mindre skrymmande trädgårdsavfall, pappersavfall, tidningar och tidskrifter, slam från enskilda brunnar samt latrin.

Grovavfall

§ 8 Varje fastighetsinnehavare eller nyttjanderättshavare skall sortera ut hushållets grovavfall och hålla detta avskilt från annat avfall så att det kan omhändertas enligt bilaga 1. Med grovavfall menas avfall som normalt uppkommer i ett hushåll men som p.g.a. av storlek och eller beskaffenhet ej kan lämnas i den ordinarie avfallsbehållaren.

Kasserade kylskåp och frysar

§ 9 Varje fastighetsinnehavare eller nyttjanderättshavare skall sortera ut hushållets kylskåp och frysar och hålla detta avskilt från annat avfall så att det kan omhändertas enligt bilaga 1.

Farligt avfall

§ 10 Varje fastighetsinnehavare eller nyttjanderättshavare skall sortera ut hushållets farliga avfall² och hålla detta avskilt från annat avfall. Avfallet hanteras enligt bilaga 1.

Avfall från elektriska och elektroniska produkter

§ 11 Varje fastighetsinnehavare eller nyttjanderättshavare skall sortera ut hushållets avfall av elektriska och elektroniska produkter³ och hålla detta avskilt från annat avfall så att det kan omhändertas enligt bilaga 1.

Producentansvar övrigt

§ 12 Producentansvar finns för avfall av vissa produkter och förpackningar. Dessa produkter och förpackningar är:

- Metallförpackningar
- Plastförpackningar (hårdplast & mjukplast)
- Glasförpackningar (färgade & ofärgade)

² Farligt avfall utgörs av sådant avfall som finns upptaget i bilaga 2 till avfallsförordningen 2001:1063

³ Elektriska och elektroniska produkter, se förordning 2000:208

- Elektriska och elektroniska produkter (se § 10)
- Kartong / Wellpapp/pappersförpackningar
- Tidningar
- Däck
- Bildelar

Varje fastighetsinnehavare eller nyttjanderättshavare skall sortera ut dessa produkter och förpackningar så att det kan omhändertas enligt bilaga.

Skyldighet att lämna avfall

§ 13 Hushållsavfall och därmed jämförligt avfall skall lämnas till renhållaren om inte annat framgår av denna renhållningsordning.

Förutsättningar för eget omhändertagande

§ 14 Kompostering av organiskt köksavfall på fastigheten skall ske i en sluten, skadedjurssäker behållare och på sådant sätt att olägenhet för människors hälsa eller miljön inte uppstår. Anmälan om kompostering skall göras enligt §31.-

§ 15 Torrt trädgårdsavfall som inte utnyttjas för kompostering får eldas endast om det kan ske utan att olägenhet uppstår och det i övrigt inte strider mot gällande författningar och lokala föreskrifter. Det är förbjudet att utomhus elda annat än torrt trädgårdsavfall inom detaljplanelagt område.

Hämtningsområde

§ 16 Hämtning sker inom hela kommunen från varje fastighet, både permanentbostäder och fritidsboende samt verksamheter. I vissa fall sker hämtning från särskilt uppsamlingsställe. Från öar utan fast förbindelse sker hämtning antingen med båt eller från anvisad hämtplast på fastlandet.

Hämtningsintervall

§ 17 Hämtning sker normalt en gång var 14:e dag året runt vid permanentbostäder. Vid fritidsboende sker hämtning normalt en gång var 14:e dag under perioden april till oktober. Datum anges för respektive år. Kortare hämtningsintervall kan förekomma. Från flerfamiljshus sker hämtning normalt var 7:e dag.

Vid hämtningsintervall som är längre än var 14:e dag krävs att allt organiskt köksavfall komposteras, se §14.

För längre hämtningsintervall än var fjärde vecka krävs särskild prövning hos miljönämnden. Se §31.

Avfallet skall i avvaktan på borttransport uppsamlas och förvaras i av renhållaren tillhandahållen behållare.

Emballering av avfall

- § 18 I behållare och på förvaringsplats för avfall får endast läggas sådant avfall för vilket behållaren och förvaringsplatsen är avsedd.

Soputrymmen, behållarplats, behållare, hämtningsvägar m.m.

- § 19 Kommunstyrelsen meddelar föreskrifter om storlek och typ av avfalls- och latrinbehållare. Behållare för uppsamling av avfall skall vara uppställd enligt renhållarens anvisningar så att hämtning kan ske under sådana arbetsmiljöförhållanden som följer gällande arbetsmiljölagstiftning. Vid nybyggnation⁴ skall hämtstället av arbetsmiljöskäl vara placerat i samma plan som hämtningsfordonet enligt renhållarens anvisningar.

Det åligger fastighetsägare eller nyttjanderättsägare beställa erforderligt antal behållare så att sanitära kraven tillgodoses och att rationell hämtningsförfarande möjliggörs. Sker ej detta kan miljönämnden ålägga fastighetsägaren eller nyttjanderättshavaren utöka behållarvolymen.

Behållare skall placeras så att fastfrysning inte förekommer samt att transportväg under vintertid skall vara plogade och hållas halkfria för fordon och personal.

Behållare skall placeras enligt renhållarens anvisningar så att den kan hämtas med sidlastande bil där sådan används och baklastande bil där sådan används. När behållare med hjul används bör hämtningsvägen vara hårdgjord, se bilaga 2.

Om utformning av soputrymmen finns i Boverkets Byggregler (BFS 1993:57 med ändringar).

Vid nyanläggning⁴ av väg skall vid hämtning på återvändsvägar finnas utrymme för att vända hämtningsfordonet, antingen via en vändplan eller via utrymme för backning, se bilaga 2. I övrigt skall transportvägen hållas i framkomligt skick. Den skall röjas från snö och hållas halkfri. Enskild väg trafikeras endast efter särskild överenskommelse med väghållaren. Renhållaren tillämpar Trafikförordningen (SFS 1998:1276) och Södertälje Kommuns Lokala Trafikföreskrifter.

Om transportväg ej uppfyller kraven i föregående stycke skall fastighetsägaren eller nyttjanderättsinnehavaren flytta behållaren till en av renhållaren anvisad plats.

Renhållaren skall ha tillträde till de utrymmen i på/i fastigheten där arbetet skall utföras. Nycklar, portkoder och dylikt skall vid begäran om hämtning lämnas till renhållaren. Då förändring sker skall detta meddelas renhållaren.

⁴ Gäller fr.o.m. den dagen Renhållningsordningens träder i kraft

Fastighetsinnehavaren eller nyttjanderättsinnehavaren ansvarar för utrymmen och den utrustning som finns i och i direkt anslutning till avfallsbehållarna. Utrymmen och utrustning skall vara utförda, underhållna och installerade så att kraven på god arbetsmiljö uppfylls och risken för olycksfall minimeras.

Fastighetsinnehavaren eller nyttjanderättsinnehavaren ansvarar för att funktionshindrade kan använda fastighetens utrustning för avfallshantering.

Fyllnadsgrad och vikt

§ 20 Behållare får inte fyllas mer än att den lätt kan tillslutas. Behållaren får inte heller vara så tung att det uppstår svårigheter vid förflyttning. Renhållaren följer Svenska Renhållningsverksföreningens (RVF) normer avseende vikt och storlek av behållare.

Behållare som inte lätt kan tillslutas, är för tung eller innehåller dåligt emballerade skärande eller stickande föremål samt avfall som inte finns i behållare hämtas ej.

När flera sopbehållare finns, åligger det fastighetsägare eller nyttjanderättshavare att vid behov skifta behållare.

Avfall, som av ovanstående skäl inte hämtas, skall ompaketeras eller omfördelas genom fastighetsinnehavarens eller nyttjanderättsinnehavarens försorg före nästa hämtningstillfälle. Har detta inte skett utförs ompaketeringen eller omfördelningen genom renhållarens försorg mot en extra avgift.

Om det förhållande som anges i första stycket, inträffar vid årets sista hämtningstillfälle för fritidsboende, sker ompaketering eller omfördelning direkt vid detta tillfälle genom renhållarens försorg mot en extra avgift.

Äganderätt och skötsel av behållare

§ 21 Behållare för hushållsavfall ägs och tillhandahålls av renhållaren. Övrig utrustning för hushållsavfall t.ex. container, komprimator, sophus m.m. kan, mot en avgift, tillhandahållas av renhållaren. Ägandeförhållande för container, komprimator, sophus m.m. avgörs av upprättat avtal mellan avfallslämnaren och renhållaren.

Kompostbehållare tillhandahålls inte av renhållaren.

§ 22 I en- och tvåfamiljshus ansvarar fastighetsägaren eller nyttjanderättsinnehavaren för rengöring av avfallsbehållaren. Missköts rengöringen och rättelse ej sker efter uppmaning, rengöres behållaren av renhållaren på fastighetsägarens eller nyttjanderättsinnehavarens bekostnad.

Avfallsbehållare i flerbostadshus rengörs genom renhållarens försorg. Fastighetsägaren eller nyttjanderättshavaren rengör soprum samt annan utrustning för avfallshantering inom fastigheten om inte annat avtalats.

Latrin

- § 23 Genom renhållarens försorg hämtas latrinbehållare vid fastighetsgränsen eller vid speciellt angiven uppställningsplats som anges av renhållaren. Vid fritidsboende gäller att uppsamlings- och uppställningsplats skall vara geografiskt angivna på områdeskarta som kostnadsfritt tillställs renhållaren. Till områdeskarta bifogas förteckning över namn, bostadsadress och hämtningsadress.

Tillstånd krävs från miljönämnden för inrättande av latrinkompost och biologisk toalett, t.ex. mulltoa.

- § 24 Hämtning av latrin sker en gång var fjortonde dag vid permanentbostäder och sex gånger per år vid fritidsbostäder under perioden april till oktober. Extra hämtning kan beställas vid behov.

Slam

- § 25 Fastighetsinnehavaren ansvarar för avloppsanläggningens skötsel och underhåll. Slamavskiljare, fettavskiljare och slutna tankar skall vara lättillgängliga för tömning.

Lock och manlucka skall kunna öppnas av en person och får inte vara övertäckta vid tömning. Avståndet mellan uppställningsplats för slambil och slambrunn får inte överstiga 25 meter om inte särskilda skäl föreligger. När slang utöver 55 meter erfordras, vid nivåskillnader mer än 7 meter eller vid andra speciella omständigheter uttags en extra avgift.

- § 26 Hämtning av slam från slamavskiljare med ansluten WC, slutna tankar och fettavskiljare skall ske minst en gång per år och i övrigt efter behov för att upprätthålla en god funktion.

Slam från slamavskiljare för BDT-vatten hämtas minst en gång vartannat år och i övrigt för att upprätthålla en god funktion.

Slam från minireningsverk hämtas minst en gång per år och i övrigt för efter anläggningens dimensionerade tömningsbehov för att upprätthålla en god funktion.

Extra tömning av slam utföres efter särskild beställning till renhållaren.

Annat avfall än hushållsavfall och därmed jämförligt avfall

Uppgiftsskyldighet

- § 27 Den som yrkesmässigt bedriver verksamhet där det uppstår annat avfall än hushållsavfall och därmed jämförligt avfall, skall på anmodan av tekniska nämnden lämna de uppgifter i fråga om avfallens art, sammansättning, mängd och hantering som behövs som underlag för kommunens renhållningsordning.
- § 28 Den som yrkesmässigt tillverkar, till Sverige för in eller säljer en förpackning eller vara som är innesluten i en sådan förpackning, skall på anmodan av tekniska nämnden lämna de uppgifter i fråga om förpackningsavfallens art, sammansättning, mängd och hantering som behövs som underlag för kommunens renhållningsordning.

Kasserade kyl- och frysmöbler

- § 29 Kommunen ansvar för att ta emot och tillser att destruktion av kasserade kyl- och frysmöbler från hushåll, oavsett bostadsform. Från företag som bedriver verksamhet utan boendeform uttages en avgift.

Allt avfall som utgörs av kasserade kyl- och frysmöbler skall hanteras enligt bilaga.1.

Dispens från föreskrifterna om avfallshantering och anmälan om eget omhändertagande

- § 30 Avfall får endast tas om hand på den egna fastigheten under förutsättning att det kan ske utan risk för människors hälsa och miljön. Fastighetsinnehavare eller nyttjanderättshavare som själva avser att ta hand om annat avfall än trädgårdsavfall skall skriftligt anmäla detta till miljönämnden.
- Anmälan och ansökan skall alltid innehålla uppgifter om vilka avfallsslag som avses omhändertas samt för annat avfall än organiskt köksavfall, en redogörelse för på vilket sätt omhändertagandet skall ske utan att det innebär risk för olägenhet för människors hälsa och miljön.
- § 31 Fastighetsinnehavare eller nyttjanderättshavare som själv kan ta hand om sitt hushållsavfall på ett sätt som är betryggande för människors hälsa och miljön, kan efter skriftlig ansökan till miljönämnden, befrias från skyldigheten att lämna hushållsavfall till kommunen för insamling, transport, sortering, behandling, återvinning och bortskaffande, om det finns särskilda skäl. Beslut om befrielse är kopplat både till sökanden och fastigheten och förfaller om fastigheten säljs eller på annat sätt överläts till annan person. Uppstår olägenhet för människors hälsa eller miljön kan miljönämnden återkalla beslutet om befrielse från sophämtning. Befrielsen innebär dock att fastighetsägare eller nyttjanderättshavaren är skyldig att betala en grundavgift för administration, service och forskning/utveckling (FoU).
- § 32 Längre hämtningsintervall än var fjärde vecka kan efter särskild prövning hos miljönämnden medges för fastighetsinnehavare eller nyttjanderättshavare som har små volymer eller möjlighet att själv ta hand om eller återvinna delar av avfallet. Förhållandena skall vara sådana att olägenheter för närboende ej uppkommer. En förutsättning för att längre hämtningsintervall skall medges är att allt organiskt köksavfall komposteras.
- § 33 Flera fastighetsinnehavare eller nyttjanderättshavare kan använda gemensam avfallsbehållare under förutsättning att bestämmelserna i dessa föreskrifter om fyllnadsgrad och vikt beaktas och att olägenhet för människors hälsa eller miljön inte uppstår.
- Även om gemensam avfallsbehållare delas mellan flera fastighetsinnehavare eller nyttjanderättshavare, är varje fastighetsinnehavare eller nyttjanderättshavare skyldig att betala en grundavgift som bland annat skall täcka kostnader för återvinningscentraler, information och fakturahantering
- § 34 Uppehåll i hämtning vid permanentbostad eller fritidshus kan, efter ansökan, medges fastighetsinnehavaren eller nyttjanderättshavaren om fastigheten inte kommer att utnyttjas under en sammanhängande tid om minst sex månader, eller för fritidshus under hämtningsperioden enligt §16.

På uppdrag av tekniska nämnden skall ansökan lämnas till renhållaren senast en månad före den avsedda uppehållsperioden. Ett uppehåll i hämtningen är tidsbegränsat till 12 månader. Därefter måste ny ansökan göras.

§ 35 Latrinkompostering kan mot skriftlig anmälan godkännas av miljönämnden . Komposteringen skall ske på sådant sätt att det ej innebär olägenhet för omgivningen.

Längre hämtningsintervall för slamavskiljare, slutna tankar och latrin kan efter särskild provning hos miljönämnden medges för fastighetsinnehavare som har små volymer eller möjlighet att själv ta hand om eller återvinna delar av avfallet. Förhållandena skall vara sådana att olägenheter för närboende ej uppkommer.

Denna renhållningsordning har antagits av kommunfullmäktige den 17 juni 2004, § 124, att gälla fr o m den 1 juli 2004..

Kommunfullmäktige har vid följande tillfällen beslutat om ändringar i renhållningsordningen:
1 mars 2010, § 27

Omhändertagande av avfall

A) Hushållens grovavfall

Hushållen skall sortera ut grovavfall. Hushållens sorterade grovavfall får transporteras av hushållen till renhållarens anvisad plats.

Hushåll som själv inte har möjlighet att transportera sitt grovavfall till dessa platser, kan mot särskild avgift beställa transport av renhållaren. Grovsopor skall förslutas, emballeras, förvaras i behållare eller på ett sådant sätt så renhållaren kan på ett arbetsmiljövänligt sätt lasta avfallet i avsett fordon.

B) Kylskåp och frysar

Varje fastighetsinnehavare eller nyttjanderättshavare skall sortera ut kasserade kylskåp och frysar. Dessa skall hanteras varsamt och hållas skilt från annat avfall. Kasserade kylskåp och frysar får transporteras av fastighetsinnehavare eller nyttjanderättsinnehavare till följande platser:

- Återvinningscentralen vid Tveta återvinningsanläggning
- Återvinningscentralen – Returen – i Morabergs industriområde

Fastighetsinnehavare eller nyttjanderättsinnehavare som själv inte har möjlighet att transportera sina kasserade kylskåp och frysar till dessa platser, kan mot särskild avgift beställa transport av renhållaren.

Kylskåp och frysar som lämnas vid dessa platser skall vara tömda och rengjorda. Dessutom skall dörrarna vara fastsatta (t.ex. tejpade) så att de inte går upp vid hanteringen.

C) Hushållens farliga avfall

Varje fastighetsinnehavare eller nyttjanderättshavare skall sortera ut hushållets farliga avfall och hålla detta avskilt från annat avfall. Det farliga avfallet skall vara tydligt märkta med uppgift om innehåll. Det farliga avfallet kan antingen lämnas till miljöbilen (särskild turlista kommer ut årsvis) eller till följande platser:

- Återvinningscentralen vid Tveta återvinningsanläggning
- Återvinningscentralen – Returen – i Morabergs industriområde

Hushållens batterier kan lämnas vid återvinningsstationer. Dessutom kan batterier inklusive bilbatterier lämnas vid återvinningscentralerna som finns inom Södertälje kommun.

D) Hushållens avfall från elektriska och elektroniska produkter

Varje fastighetsinnehavare eller nyttjanderättshavare skall sortera ut hushållets avfall av elektriska och elektroniska produkter, och hålla dem avskilt från annat avfall. Detta avfall kan lämnas till följande platser:

- Återvinningscentralen vid Tveta återvinningsanläggning
- Återvinningscentralen – Returen – i Morabergs industriområde

Fastighetsinnehavare eller nyttjanderättsinnehavare som själv inte har möjlighet att transportera elektriska och elektroniska produkter till dessa platser, kan mot särskild avgift beställa transport av renhållaren.

E) Hushållens produkter och förpackningar med producentansvar

Varje fastighetsinnehavare eller nyttjanderättshavare skall sortera ut produkter och förpackningar med producentansvar. Dessa produkter och förpackningar är:

1. Metallförpackningar
2. Plastförpackningar (hårdplast & mjukplast)
3. Glasförpackningar (färgade & ofärgade)
4. Kartong/Wellpapp
5. Tidningar
6. Elektriska och elektroniska produkter
7. Däck
8. Bilar

Avfall 1-5

skall lämnas till någon av de återvinningsstationer som finns inom Södertälje kommun eller vid någon av följande platser:

- Återvinningscentralen vid Tveta återvinningsanläggning
- Återvinningscentralen – Returen – i Morabergs industriområde

Förpackningar som lämnas vid återvinningsstation eller återvinningscentral skall vara rengjorda.

Avfall 6

skall handhas enligt beskrivning i under punkt D i denna bilaga.

Avfall 7

skall lämnas till följande platser:

- Återvinningscentralen vid Tveta återvinningsanläggning
- Återvinningscentralen – Returen – i Morabergs industriområde

Avfall 8

skall lämnas till auktoriserad bilskrot.

Utdrag ur föreskrifter för transporter enligt Svenska Renhållningsverksföreningen anvisningar (RVF) Utveckling 02:12

Gångtransport

Avfallskärl skall ha hjul för att kunna rullas från uppställningsplats till transportbil. Säckar transporteras med kärra. Transportvägen utformas på samma sätt för kärl och säckar.

Transportvägen bör ha en minsta bredd av 120 cm, vid riktningssändring 135 cm. Besvärande lutning bör undvikas. Hela transportvägen bör ha hård beläggning och god belysning.

Biltransport

Transportbilar för avfall är normalt 2,5 meter breda och har en höjd av ca 3,65 meter. Bil med container blir drygt 4,5 meter hög. Längden varierar med storlek på lastutrymmet och typ av lastanordning. I allmänhet ligger längden mellan 7 och 9,5 meter, vanligast är ca 8 meter. För tömning av kärl och pålastning av containrar behövs en fri höjd av omkring 5 meter.

Underlaget bör kunna klara av ett axeltryck på 11,5 ton och 19 tons boggilast oberoende

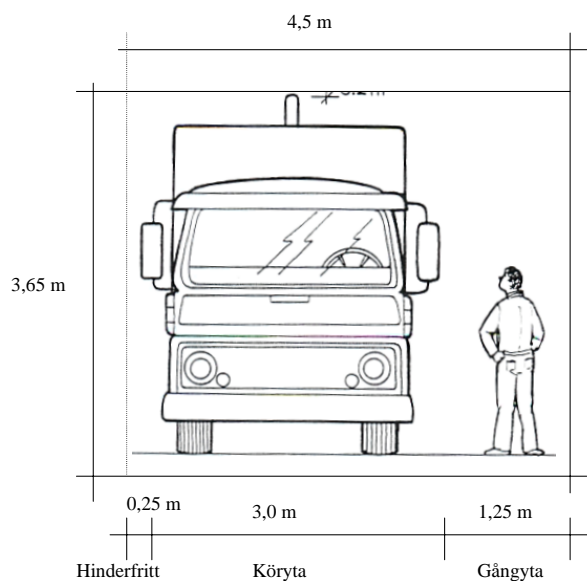

av årstid.

För tömning av kärl och lastning av säckar bör bilarna kunna disponera en plats med bredd 4,5 meter och längd 15 meter. För uppställning och hämtning av container behövs en fri längd av omkring 14 meter.

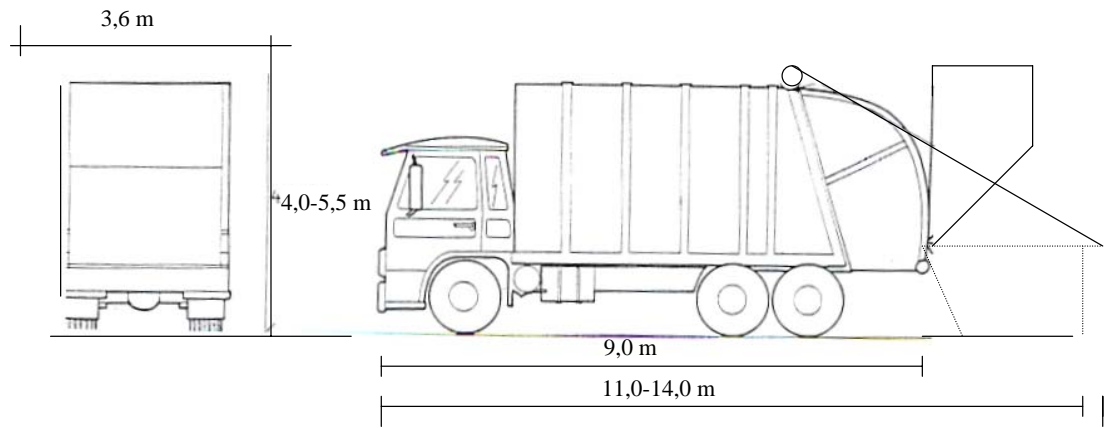

Backning bör undvikas på grund av olycksrisken. Återvändsgator bör ha en vändplan. För bilar med en längd av 8 meter behövs en vändyta med diametern 18 meter plus en hinderfri remsa om ca 1,5 meter.

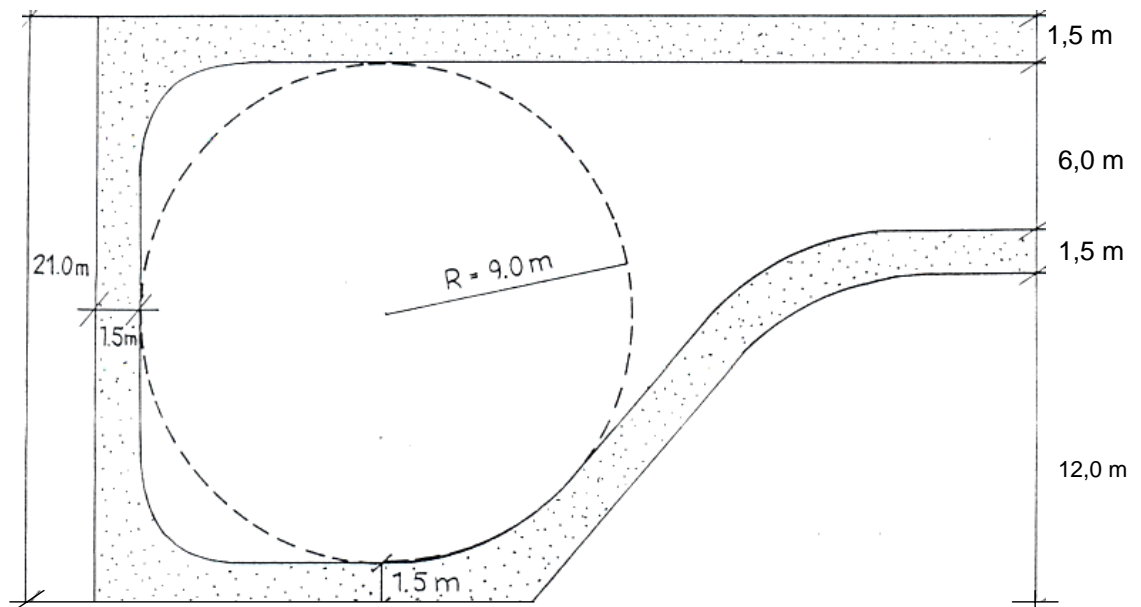

Körytor för ovannämnda 8-meters bil dimensioneras för en totalvikt på 18 ton. Anvisningar om tekniskt utförande finns hos Vägverket.