



Kommunstyrelsens kontor

Ledamöter och ersättare i  
kommunala pensionärsrådet

## Introduktionsdag för kommunala pensionärsrådet

OBS! Ordinarie ledamöter *samt ersättare* är välkomna på förmiddagspasset samt lunch. Eftermiddagen är endast för ordinarie ledamöter.

**Datum:** 21 januari 2015

**Tid:** 08.00-12.30

**Plats:** Konferenssal Parksalen (ingång Restaurang Kastanjen), Hagabergs folkhögskola, Erik Dahlbergs väg 60, Södertälje

### Dagordning:

08.00 – 08.30	Ankomstkaffe med smörgås
08.30	Kort presentationsrunda
08.30 – 09.15	Kommunens organisation, ärendehantering (Irene Löving, nämndsekreterare)
09.15 – 09.45	Information om kommunala pensionärsrådet, arbetsutskottet/arbetsgrupper och samordnarens roll (Elin Jonsson, samordnare)
09.45 – 10.00	Paus
10.00 – 10.45	Utredning om behovet av boende anpassat till äldre – uppdrag till stadsdirektören (Albin Lindström, utredare)
10.45 – 11.30	Kultur 365 och PlaymÄkers (Gustav Gälsing och Sonja Gebrail, PlaymÄkers)
11.30 – 12.30	Lunch

**Meddela senast den 19 januari om ni *inte* kan komma.**

Se bifogad kallelse och föredragningslista för eftermiddagen (gäller endast ordinarie ledamöter).

Med vänlig hälsning

Elin Jonsson

Samordnare

Tel: 08-523 049 79

[elin.jonsson@sodertalje.se](mailto:elin.jonsson@sodertalje.se)

Ulla Rygin

Ordförande kommunala pensionärsrådet





**KALLELSE/FÖREDRAGNINGSLISTA**  
2015-01-21

**KOMMUNALA PENSIONÄRSRÅDET**  
Enbart för ordinarie ledamöter

Tid	12.30–15.30
Plats	Konferenslokal Parksalen (ingång restaurang Kastanjen), Hagabergs folkhögskola, Erik Dahlbergs väg 60, Södertälje
Sekreterare	Elin Jonsson
Ordförande	Ulla Rygin

## Ärenden

- 1. Protokollets justering**
- 2. Fastställande av dagordning**

### Beslutsärenden

- 3. Val av a) vice ordförande b) arbetsutskottet**

- 4. Val av arbetsgrupper**

Beslutsunderlag

Presidiets förslag på arbetsgrupper 2015-2018, daterad 2015-01-09

- 5. Beslut om temadag 2015**

- 6. Verksamhetsberättelse 2014**

Beslutsunderlag

Verksamhetsberättelse 2014

- 7. Verksamhetsplan 2015**

Beslutsunderlag

Förslag på verksamhetsplan 2015, daterad 2015-01-08

## **8. Samråd om föreskrifter om avfallshantering för Södertälje kommun**

Dnr: TN-2014-00497

Beslutsunderlag

Föreskrifter om avfallshantering Södertälje kommun

Presidiets förslag på yttrande, daterad 2015-01-09

### Informationsärenden

## **9. Information Folkhälsoprogrammet**

## **10. Information Uppföljning handlingsplan våld i nära relationer**

## **11. Budget 2015**

## **12. Information från samordnaren/meddelanden**

## **13. Övrigt**

Med vänlig hälsning

Ulla Rygin

Ordförande

Kommunala pensionärsrådet

Telefon (direkt): 076 287 86 13

E-post: [ulla.rygin@sodertalje.se](mailto:ulla.rygin@sodertalje.se)

Elin Jonsson

Sekreterare

Kommunala pensionärsrådet

Telefon (direkt): 08-523 049 79

E-post: [elin.jonsson@sodertalje.se](mailto:elin.jonsson@sodertalje.se)

## Arbetsgrupper kommunala pensionärsrådet 2015-2018

### Arbetsgrupp 1

Ansvarsområde: Äldreboende och allt som berör pensionärer som bor på ett äldreboende  
Samman kallande: Billy Larsson (PRO)  
Arbetsgruppsmedlemmar: Margareta Eriksson (PRO)  
Jovo Rapaic (PRO)  
Agneta Enbom Holz (PRO)  
Vakant (SPF)  
Ulla Rygin (S)  
Hans Eriksson (SD)

### Arbetsgrupp 2

Ansvarsområde: Hemtjänst och allt som berör pensionärer som fortfarande bor hemma  
Samman kallande: Bengt-Arne Åhrberg (SKPF)  
Arbetsgruppsmedlemmar: Söve Åkerlund (PRO)  
Marita Ljungdell (PRO)  
Gunnel Bertell (SPRF)  
Yvonne Zeijlon (SPF)  
Birgitta Johansson (V)  
Lisbeth Wiklund (M)

### Arbetsgrupp 3

Ansvarsområde: Samhällsplanering och ekonomiska frågor  
Samman kallande: Bengt Johansson (SPF)  
Arbetsgruppsmedlemmar: Gunnel Sjölander (PRO)  
Lilian Dahlhjelm (PRO)  
Göran Sedin (RPG)  
Kent Forsberg (S)  
Ing-Marie Yang (MP)  
Nils-Gunnar Lindh (FP)





6

# Verksamhetsberättelse

## 2014

– Kommunala pensionärsrådet

## **Kommunala pensionärsrådets verksamhet**

Under år 2014 har Kommunala pensionärsrådet (KPR) totalt haft fem sammanträden. Rådet består av 23 ordinarie ledamöter. 16 pensionärsorganisationerna är representerade och 7 ledamöter är valda av kommunfullmäktige.

KPR har ett arbetsutskott (AU) som består av sex ordinarie ledamöter samt sex ersättare. AU har haft fyra möten under 2014. Presidiet, bestående av ordförande och vice ordförande, träffas cirka en gång i månaden eller vid behov.

Det finns tre arbetsgrupper inom KPR som är indelade i olika ämnesområden, arbetsgrupp 1; hemtjänst, social- och äldreomsorg samt service tjänster, arbetsgrupp 2; Kultur och hälsa och arbetsgrupp 3; stadsbyggnad- och tekniska frågor (se bilaga). Under år 2013 har arbetsgrupperna utöver sina vanliga ämnesområden varit fokuserat på biståndsbedömning, mat, boende, verksamhetsråden samt hälsa. Arbetsgrupperna träffas regelbundet.

Arbetsgruppernas verksamhet under året beskrivs i en egen verksamhetsberättelse (se bilaga).

I Kommunala pensionärsrådets reglemente finns rådets uppgifter beskrivna. Nedan beskrivs vad som skett under året inom respektive område.

### **Delaktighet i kommunens ärenden**

Under år 2013 har kommunala pensionärsrådet varit delaktigt i och lämnat remissvar, synpunkter eller skrivelser i drygt 20 ärenden i kommunen.

### **Ärenden drivna av KPR**

Utöver att lämna synpunkter på ärenden som behandlats i kommunstyrelsen och de olika nämnderna har KPR drivit egna frågor. Dessa redovisas kortfattat nedan.

### **Verksamhetsråden**

Kommunala Pensionärsrådet har under många år haft utsedda representanter från pensionärsorganisationerna i ett verksamhetsråd som samarbetar med den kommunala äldreomsorgen. Syftet är att genom verksamhetsrådet öka demokratin för boende, anhöriga, ledning och personal på äldreboende. Arbetet under året har bestått av att förbättra kontakten och kommunikationen mellan KPR, äldreomsorgsnämnden samt verksamhetsråden.

**Seniorrådet Nestor FoU-center (Forskning och utveckling med äldre i fokus)**  
Två representanter och från KPR deltar i Seniorrådet inom Nestor. Det övergripande målet för Nestor FoU-center är att genom praktiska forskning och utveckling inom äldreområdet bidra till en utveckling som höjer kvalitén inom äldreomsorgen och äldreården och därmed ökar livskvalitén för äldre personer och deras närstående. Nestor FoU-centers arbete utgår från huvudmännens gemensamma ansvar, mål och riktlinjer samt de äldres och närståendes behov och intressen. Södertälje kommun är en av 10 kommuner som ingår tillsammans med Stockholm läns landsting.



**Informationsverksamhet**

Kommunala pensionärsrådet ska bedriva informationsverksamhet till kommunens äldre medborgare.

**Bevara dig väl – Lev livet lättare!**

För femte året i rad anordnade kommunala pensionärsrådet den 2 oktober en heldag kring hälsa för äldre ”Bevara dig väl – Lev livet lättare!”. Dagen hölls i stadshuset och var som vanligt väldigt uppskattad och välbesökt. Uppskattningsvis besökte cirka 400-600 personer temadagen.

Under dagen kunde besökarna bland annat lyssna på Lena-Marie Klingvall, Johan Boding, gå på ett tiotal föreläsningar/workshops, samt besöka en mäsä med ett 20-tal utställare från kommunen och föreningslivet.

Kommunala pensionärsrådets ledamöter:

Heli Kärkkäinen (S), ordförande

Kent Forsberg (S)

Ing-Marie Yang (MP)

Tore Claeson (V)

Carin Öhrström (M)

Nils-Gunnar Lindh (FP)

Leila Haukkala (C)

Per Knutsson (PRO), vice ordförande

Gunnel Sjölander (PRO)

Kethy Loftén (PRO)

Söve Åkerlund (PRO)

Barsum Yuksell (PRO)

Billy Larsson (PRO)

Jovo Rapaic (PRO)

Marita Ljungdell (PRO)

Inga-Lill Larsson (SPF)

Yvonne Zeijlon (SPF)

Bertil Gustafsson (SPF)

Bengt-Arne Åhrberg (SKPF)

Gunnel Bertell (SPRF)

Göran Sedin (RPG)

Heli Kärkkäinen (S)

Ordförande

Kommunala pensionärsrådet



# Bilaga 1.

## Arbetsgrupper Kommunala pensionärsrådet / Södertälje

### Arbetsgrupp 1

**Ansvariga:** Bengt-Arne Åhrberg (SKPF), Nils-Gunnar Lindh (FP)  
Ing-Marie Yang (MP)  
Leila Haukkala (C), Yvonne Zeijlon (SPF), Birgitta Hedlund (SPRF)

**Sammanställande:** *Bengt-Arne Åhrberg*

**Ämnesområden:** KDN, ÄON, KHR, biståndbedömning, hemtjänst, anhörigstöd, servicetjänster, personalfrågor, färdtjänst, servicebussar, mathållning och distribution

### Arbetsgrupp 2

**Ansvariga:** Bertil Gustafsson (SPF) Gebro Durmaz (PRO), Carin Öhrström (M), Kethy Loftén (PRO) Söve Åkerlund (PRO), Billy Larsson (PRO) Gunnel Bertell (SPRF), Göran Sedin (RPG)

**Sammanställande:** *Bertil Gustafsson*

**Ämnesområden:** kulturfrågor, hälsofrämjande arbete, hemsjukvård, läkemedel, rehabilitering, korttidsboende, miljöfrågor

### Arbetsgrupp 3

**Ansvariga:** Inga-Lill Larsson (SPF) Per Knutsson (PRO), Gunnel Sjölander (PRO) Tore Claesson (V), Kent Forsberg (S), Yusef KAspo (PRO), Jovo Rapaic (PRO) Inez Johansson (SKPF)

**Sammanställande:** *Inga-Lill Larsson, material skickas till Per Knutsson*

**Ämnesområden:** Stadsplanering- och tekniska frågor, som äldreboenden, bostadsanpassning, bostadstillägg, samlings- och möteslokaler, tillgänglighet, trafiksäkerhet och taxor avgifter



Bilaga 2.

Kommunstyrelsens kontor



Södertälje  
kommun

# Verksamhetsberättelser från arbetsgrupperna 2014

**- samt tips inför kommande mandatperiod**

Elin Jonsson  
Samordnare  
Kommunala pensionärsrådet  
Telefon (direkt): 08-523 049 79  
E-post: [elin.jonsson@sodertalje.se](mailto:elin.jonsson@sodertalje.se)

## Innehållsförteckning

1. Arbetsgrupp 1.....	3
2. Arbetsgrupp 2.....	4
3. Arbetsgrupp 3.....	5

# 1. Arbetsgrupp 1

Bengt Arne Åhrberg (SKPF) /sammankallande

Ing-Marie Yang (MP)

Yvonne Zeijlon (SPF)

Nils-Gunnar Lindh (FP) /sekreterare

Birgitta Hedlund (SPRF)

Leila Haukkala (C)

Arbetsgruppen, har på uppdrag av KPR, tolv arbetsområden att bevaka

Minnesanteckningarna är i år skrivna från

Besök hos Villa Drömkåken i Östertälje den 20 januari

Besök hos Mötesplatsen på Lunaträffen den 3 mars

Besök hos Överförmyndarnämnden i stadshuset den 10 april

Besök hos Nattpatrullen på Artursberg den 5 maj

Besök hos Norbergs Omsorg & Service i Bårsta den 12 juni

Remissvar om två centermotioner den 22 september

Besök hos Veteranpoolen vid Moraberg den 27 oktober

Besök hos Färdtjänsten i Luna den 17 november

Synpunkter på Arbetsgruppens arbete under mandatperioden:

God sammanhållning i arbetsgruppen. Intressanta ämnesområden.

Fått god insikt i många verksamheter inom äldreomsorgen.

Remissvaren måste kunna ges i rätt tid. Alla som är valda till KPR måste vara med i en arbetsgrupp. Det berikar.

## 2. Arbetsgrupp 2

Under denna mandatperiod har det blivit många förändringar. Ordf., samordnare har skiftat, liksom medlemmarna i arbetsgruppen.

Även ämnen som låg på vårt bord och dessutom gruppindelningen, som från början var 5, därefter 4 och nu 3 har ändrats.

Något som man till nästa år måste se över är antalet ämnen, ”storleken på ämnen” så att varje grupp får något eller några större ämnen att yttra sig över till ÄON m.fl.

Vi har ju dessutom begränsad tid, kopplad till ekonomin och hur pass många gruppmöten och studiebesök, som kan vara rimligt att göra.

Studiebesök få ju aldrig bli självändamål, även om dom är nyttiga.

Jag vet inte om arvode betales ut för studiebesök. Och då tänker jag på den begränsade ekonomin, även om vi ligger bra till i år.

Grupp 2 har under 2014 genomfört 4 arbetsgruppsmöten.

**2014-01-30.** Deltog Eva Nykvist-Wallberg (MAS) och informerade om sitt arbete, vilket hon gjorde på ett mycket bra och informativt sätt. Temat var: **Läkemedel.**

**2014-03-27.** Hade vi besök av Socialchef Gilda Johansson, som berättade om Social- och Omsorgskontorets olika områden och arbetsuppgifter.

**2014-09-30.** Besökte gruppen Ljungbackens äldreboende i Järna. Ortens tre distriktssköterskor från Aleris var inbjudna för att tala ikring sina arbetsuppgifter och hur det fungerar i Järna med omnejd. Vi fick en god inblick i hur en landsortskommuns distrikts sköterske verksamhet fungerar.

Ljungbackens föreståndare tog oss med på en rundvandring i boendet. Intressant att se. Vi fick även besöka en av de boende i hennes lägenhet. Avslutningsvis gick vi en tur i trädgården.

**2014-10-20.** Kultursamordnare Lars Ahlin var vår gäst och berättade om Stj.:s kulturverksamhet på våra äldreboenden och överhuvudtaget vad som finns att tillgå gällande kultur för äldre. Lars efterlyste även tips, ideer och förslag från KPR.

**2014-11-17.** Var det tänkt att ha Adnan Can på besök hos oss för att berätta om hur invandrarföreningarna arbetar och våra möjligheter att ha gemensamma aktiviteter någon gång.



Trots många försök att få kontakt med A.C. lyckades vi inte med våra ansträngningar.  
Hoppas att nya gruppen kan ta tag i detta, som jag ser som viktigt.

Detta är i stort vårt arbetsgruppsbidrag.

### **3. Arbetsgrupp 3**

Gruppens sammanställning av erfarenheter under mandatperioden 2011 - 2014

Enligt reglemente för KPR, är syftet med KPRs verksamhet att tillföra kommunal verksamhet och planering pensionärernas kunskande och erfarenhet.

KPR, genom arbetsgrupperna kan yttra sig över ärenden inom kommunens verksamhet och över frågor om samhällsplanering som kan bedömas påverka äldre.

Vi tycker att arbetsfördelningen med arbetsgrupper inom KPR har fungerat bra.

Vår arbetsgrupp har svarat på ett antal frågor/remisser med synpunkter på äldre frågor t.ex. boende, taxor och avgifter m.m.

Våra synpunkter har i de flesta fall inte beaktats. Vi har heller inte fått svar på varför våra synpunkter inte ansetts vara något att ta hänsyn till.

Vi anser att under kommande mandatperioden skall KPRs svar på frågor/remisser inte bara sändas till det kontor eller nämnd som begärt yttrande, utan även sändas till KS.

KPR måste även ges tillfälle att från början delta i den kommunala verksamhetens utformning då det gäller äldre frågor.





Rapport | 2015-01-12

# Verksamhetsplan 2015

**Kommunala pensionärsrådet**

Elin Jonsson  
Samordnare kommunala pensionärsrådet  
Kommunala pensionärsrådet  
Telefon (direkt): 08-523 049 79  
E-post: [elin.jonsson@sodertalje.se](mailto:elin.jonsson@sodertalje.se)

# Innehållsförteckning

1. Kommunala pensionärsrådet - organisation.....	3
2. Mål 2015 .....	5

# 1. Kommunala pensionärsrådet - organisation

Det allmänna syftet med pensionärsrådets verksamhet är att tillföra kommunal verksamhet och planering pensionärernas kunskaper och erfarenhet.

Genom pensionärsrådets ges pensionärerna möjlighet att påverka den kommunala verksamhetens utformning och innehåll samtidigt stimulera pensionärerna till aktivitet i egna föreningar och samhällslivet i övrigt.

Pensionärsrådet är ett samråds- och referensorgan knutet till kommunstyrelsen och sammansatt av representanter för kommunen och pensionärsorganisationerna. Kommunstyrelsen svarar för pensionärsrådets behov av sekreterar- och kansliresurs samt budgeterar medel för rådets verksamhet.

I enlighet med verksamhetens allmänna syfte har pensionärsrådet följande särskilda uppgifter:

- Rådet kan yttra sig över ärenden inom kommunens verksamhet och över frågor om samhällsplanering som kan bedömas påverka äldre. Pensionärsrådet kan begära att kommunstyrelsen utreder eller behandlar ärenden som berör sådana frågor.
- Pensionärsrådet ska medverka till att alla äldre får kännedom om pensionärs-rådets verksamhet och om verksamhet av annat slag som ger de äldre möjligheter till sysselsättning och andra aktiviteter.
- Kommunens styrelser och nämnder är skyldiga att lämna övergripande frågor till pensionärsrådet, i så god tid att rådets synpunkter och förslag kan påverka ärendets handläggning.
- Pensionärsrådet ska till kommunala myndigheter och till allmänheten förmedla kunskaper om äldres behov liksom och om de särskilda förutsättningar att göra insatser på olika områden, som äldre människor genom sin livserfarenhet har.
- Kommunala pensionärsrådet ska genom informationsverksamhet bidra till att utveckla kommunens verksamheter.

- Kommunstyrelsen ska en eller två gånger per år bjuda in kommunala pensionärs-rådet till överläggning om budget och strategiska äldreomsorgsfrågor.
- Ledamöter i kommunala pensionärsrådet får utbildning likvärdig den som erbjuds nämndledamöter i kommunen.

Rådet består av sju ledamöter från kommunen, varav en ledamot skall vara ledamot av kommunstyrelsen, en ledamot och en ersättare från varje pensionärsförening i Södertälje som tillhör riksorganisation med representation i regeringens pensionärskommitté samt en ledamot och en ersättare vardera från PRO:s samorganisation respektive SPF:s samrådsgrupp i Södertälje.

Kommunens representanter utses av kommunfullmäktige och pensionärernas representanter av respektive förening.

Till ordföranden i pensionärsrådet utser kommunfullmäktige ledamot som är ledamot eller ersättare i kommunstyrelsen. Vice ordförande utses av rådet bland representanterna för pensionärsföreningen. Dessa båda utgör rådets presidium.

Ledamöter och ersättare utses för en period om fyra år som sammanfaller med tiden för allmänna val.

## 2. Mål 2015

Under 2015 kommer kommunala pensionärsrådet särskilt att fokusera på följande frågor:

- Bevakning av äldreboenden i kommunen
- Studiebesök till andra kommuner
- Samhällsplanering och ekonomiska frågor
- Verksamhetsråden inom vård- och omsorgsboenden
- Öka kännedomen om kommunala pensionärsrådet inom kommunen

Rådet har tre arbetsgrupper där dessa frågor kommer att fördelas.







**REMISSVAR**  
2015-01-08

Samhällsbyggnadskontoret

## **Remissvar gällande föreskrifter om avfallshantering för Södertälje kommun**

Dnr: TN-2014-00497

Kommunala pensionärsrådet har tagit del av föreskrifterna om avfallshantering för Södertälje kommun. Rådet har inga synpunkter på förslaget utan lämnar över till ansvarig nämnd att ta beslut om.

Ulla Rygin (S)

Ordförande kommunala pensionärsrådet

Handläggare: Elin Jonsson  
Samordnare kommunala pensionärsrådet  
Kommunstyrelsens kontor  
Telefon (direkt): 08-523 049 79  
E-post: [elin.jonsson@sodertalje.se](mailto:elin.jonsson@sodertalje.se)

### **Beslutet skickas till**

Samhällsbyggnadskontoret



Datum  
2014-11-19

Dnr  
TN-2014-00497

Enhet  
Samhällsbyggnadskontoret

Handläggare  
Liselotte Löthagen  
[avfall@sodertalje.se](mailto:avfall@sodertalje.se)

## Samråd om föreskrifter om avfallshantering för Södertälje kommun

Kommunen har tagit fram ett förslag till nya föreskrifter om avfallshantetering. Föreskrifter om avfallshantering är tillsammans med kommunens avfallsplan renhållningsordning för kommunen. Förslaget är framtaget av en projektgrupp representerad av olika enheter inom kommunen samt av Telge Återvinning AB.

Södertälje kommun välkomnar synpunkter på föreskrifterna mellan den 20 november 2014 och 31 januari 2015. Föreskrifterna finns i utställningshallen i Södertälje stadshus.

Södertälje kommun väddar till remissinstanserna att arbeta för hållbar utveckling, och inte skriva ut alternativt rekvirera mer handlingar än vad som anses nödvändigt.

Kopior av handlingarna kan laddas ner på [www.sodertalje.se/avfallsforeskrifter](http://www.sodertalje.se/avfallsforeskrifter) eller beställas genom att kontakta samhällsbyggnadskontoret via [avfall@sodertalje.se](mailto:avfall@sodertalje.se)

**Eventuella synpunkter på förslaget ska skickas, i första hand via e-post och i andra hand via brev, senast den 31 januari 2015 till:**

e-post: [avfall@sodertalje.se](mailto:avfall@sodertalje.se)

Södertälje kommun  
Samhällsbyggnadskontoret  
Föreskrifter om avfallshantering  
151 89 Södertälje

För Södertälje kommun

Kenneth Hagström  
Samhällsbyggnadsdirektör



2014-11-20  
Samhällsbyggnadskontoret

## **Föreskrifter om avfallshantering Södertälje kommun**

### **Inledande bestämmelser**

#### **Gällande lagstiftning**

1 § För kommunens avfallshantering gäller

- miljöbalken (1998:808) och avfallsförordningen (2011:927)
- föreskrifter om avfallshantering i förordningar utfärdade med stöd av miljöbalken
- övriga författningar angående hantering av avfall

Utöver de författningar som anges i första stycket gäller dessa föreskrifter om avfallshantering

#### **Definitioner**

2 § Termer och begrepp som används i dessa föreskrifter har samma betydelse som i 15 kap miljöbalken och avfallsförordningen. I övrigt används följande begrepp med de betydelser som här anges:

1. Hushållsavfall är avfall som kommer från hushåll och därmed jämförligt avfall från annan verksamhet.
2. Grovavfall är hushållsavfall som är så tungt eller skrymmande eller har egenskaper som gör att det inte är lämpligt att samla in i säck eller kärl.
3. Fastighetsinnehavare är den som är fastighetsägare eller den som enligt 1 kap 5 § fastighetstaxeringslagen (1979:1152) ska anses som fastighetsägare.
4. Nyttjanderättshavare är den som, utan att omfattas av begreppet fastighetsinnehavare, har rätt att bruka eller nyttja fastighet, exempelvis via arrende.
5. Behållare är kärl av plast, säck, container, latrinbehållare eller någon annan anordning för uppsamling av hushållsavfall.

#### **Ansvar för avfallshanteringen**

3 § Enskilda personer, fastighetsinnehavare, nyttjanderättsinnehavare och verksamheter m.fl. har ansvar för att hantera sitt avfall så att risk för skada eller olägenhet för människors hälsa eller miljön inte uppkommer.

**4 §** Tekniska nämnden är renhållningsansvarig nämnd. Hantering av det avfall som omfattas av kommunens ansvar utförs av Telge Återvinning AB, nedan kallad renhållaren.

**5 §** Tillsynen över avfallshanteringen enligt 15 kap. miljöbalken och enligt föreskrifter meddelade med stöd av miljöbalken, utförs av miljönämnden.

**6 §** Kommunfullmäktige har med stöd av 27 kap.4 § miljöbalken i beslut om renhållningstaxa meddelat föreskrifter om att avgift skall betalas för den insamling, transport, återvinning och bortskaffande av avfall som sker enligt dessa föreskrifter. Avgiften framgår av Södertälje kommuns avfallstaxa.

### **Informationsskyldighet**

**7 §** Fastighetsinnehavare och nyttjanderättshavare är skyldig att i erforderlig omfattning informera den eller dem som bor i eller är verksamma i fastigheten, om gällande regler för avfallshantering.

## **Hushållsavfall och därmed jämförligt avfall**

### **Hämtningsområde**

**8 §** I Södertälje kommun finns två hämtningsområden, öar utan vägförbindelse och övriga kommunen.

### **Skyldighet att överlämna hushållsavfall**

**9 §** Hushållsavfall ska lämnas till renhållaren om inte annat sägs i dessa föreskrifter eller i bilagan till dessa föreskrifter.

### **Sortering av hushållsavfall**

**10 §** Fastighetsinnehavare eller nyttjanderättshavare ska sortera ut de avfallsslag som anges i sorteringsbilagan, bilaga 1, till dessa föreskrifter. Det utsorterade avfallet lämnas av fastighetsinnehavare eller nyttjanderättsinnehavare på plats som anvisas i bilaga 1.

Utsorterat grovavfall kan efter beställning hos renhållaren hämtas vid fastigheten. Avgiften för hämtning framgår av avfallstaxan.

### **Hämtställe**

**11 §** Kärll- och säckavfall hämtas normalt från den fastighet där avfallet uppkommer. Behållare ska ställas på lämplig plats vid fastighetens tomtgräns så nära hämtningsfordonets uppställningsplats som möjligt

Renhållaren kan anvisa hämtställe utanför fastigheten under förutsättning att:

- Farbar väg enligt 15§ inte kan upprättas fram till fastigheten.
- möjlig plats finns att anvisa inom skäligt gångavstånd

I annat fall ska fastighetsinnehavaren och renhållaren komma överrens om att avfallet hämtas vid någon annan plats.

**12 §** Fastighetsinnehavare och nyttjanderättsinnehavare har ansvar för utformning, anordnande och underhåll av hämtställe inom den fastighet där avfallet uppkommer, samt, i skälig omfattning för annat hämtställe som renhållaren anvisat enligt 11§. Hämtställe ska utformas med god tillgänglighet för avfallslämnaren och god arbetsmiljö för renhållaren. Hämtstället ska utformas så att risk för olägenhet (t.ex. lukt och skadedjur) och olycksfall minimeras.

**13 §** På hämtställe får endast läggas sådant avfall som hämtstället är avsett för.

**14 §** Renhållaren skall ha tillträde till de utrymmen i fastigheten där arbetet skall utföras. Nycklar, portkoder och dylikt skall vid begäran om hämtning lämnas till renhållaren. Ändringar skall utan uppmaning meddelas renhållaren.

### Hämtnings- och transportvägar

**15 §** Fastighetsinnehavaren skall se till att transportväg, fram till behållarens hämtnings- och tömningsplats, hålls i farbart skick. Enskild väg som utnyttjas vid hämtning av hushållsavfall skall vara så dimensionerad och hållas i sådant skick att den är farbar för de hämtningsfordon som normalt används av renhållaren. Vid ny- eller ombyggnation av vägar som berörs av hämtningsarbetet ska anvisningar i bilaga 3 följas.

**16 §** Gång- och transportväg ska vara utformad så att krav på god arbetsmiljö uppfylls. Fastighetsinnehavare och nyttjanderättsinnehavare är ansvarig för att gång- och transportväg hålls i framkomligt skick. Vägen ska hållas fri från hinder, snöröjas och hållas halkfri. Vid ny- eller ombyggnation av gång- och transportväg som berörs av hämtningsarbetet ska anvisningar i bilaga 3 följas.

### Behållare och annan utrustning

**17 §** En förteckning över de behållare och annan utrustning som används i kommunen anges i bilaga 2.

**18 §** Kärl, säckar och latrinbehållare ägs och tillhandahålls genom renhållaren. Fastighetsinnehavaren/nyttjanderättshavaren har ansvar för rengöring och tillsyn av kärl. Missköts rengöringen, och rättelse ej sker efter uppmaning, rengöres behållaren genom renhållarens försorg mot en extra avgift. Övrig utrustning för hushållsavfall såsom exempelvis sopskåp, slamtankar, kompostbehållare mm anskaffas, installeras och underhålls av fastighetsinnehavaren. Fastighetsinnehavaren ansvarar för, och bekostar installation och underhåll av, övriga inom Fastigheten förekommande anordningar och utrymmen för avfallshantering.

**19 §** Behållare skall vara tillgängliga och ges service i form av återkommande underhåll och tillsyn för att förebygga olägenheter såsom lukt, nedskräpning, skadedjur och dylikt. Såväl behållare, som de inom fastigheten förekommande anordningar och utrymmen för avfallshantering, ska installeras och underhållas så att kraven på god arbetsmiljö uppfylls och risken för olycksfall minimeras. Behållare skall vara uppställda så att hantering med den utrustning som används i kommunens renhållningssystem kan ske och att hämtning underlättas.

### **Emballering av hushållsavfall, fyllnadsgrad och vikt**

**20 §** I behållare och utrymme för avfall får endast läggas sådant avfall för vilket behållaren och förvaringsplatsen är avsedd. Avfall skall vara väl emballerat så att skada, arbetsmiljöproblem eller annan olägenhet inte uppkommer. De fall där särskilda emballage/påsar ska användas framgår av bilaga 2.

**21 §** Behållare får inte fyllas mer än att den lätt kan tillslutas. Behållares vikt eller dragmotstånd får inte vara större än att krav på god arbetsmiljö uppfylls.

### **Hämtningsintervall**

#### **Kärl- och säckavfall**

**22 §** Hämtning av kärl- och säckavfall (gröna påsen och restpåsen) sker normalt måndag till fredag i den ordning renhållaren bestämmer och så ofta att olägenhet för människors hälsa eller miljön inte uppkommer, dock minst i nedan angivna omfattning:

- Från en- eller tvåbostadshus för permanentboende sker hämtning normalt varannan vecka.
- Från en- eller tvåfamiljshus med delat abonnemang sker hämtning normalt varannan vecka.
- Från flerbostadshus sker hämtning minst varannan vecka.
- Från verksamheter se 28 §

Från fritidshus, koloniträdgårdar, fritidsanläggningar och andra verksamheter sker hämtning under sommarperioden. Sommarperiodens längd framgår av avfallstaxan. Hämtning under sommarperioden sker minst varannan vecka. Övrig del av året sker hämtning efter beställning. Från anläggning som inte kan hänföras till någon av ovan angivna kategorier sker hämtning i den ordning som renhållaren bestämmer, dock minst så ofta att olägenhet inte uppkommer.

## Avfall från enskilda avlopp

### 23 § Anläggning

Anläggningar för avfall från enskilda avlopp ska endast användas för det ändamål som det är byggda för. Inget annat avfall, kemikalier eller andra föremål ska tömmas i toaletter/avlopp.

Anläggning för avfall från enskilda avlopp såsom slamavskiljare, slutna tank, minireningsverk och fosforfällor ska vara lättillgängliga för tömning. Lock, manlucka eller annan tömningsanordning får inte väga mer än 15 kg, ska kunna öppnas av en person och får inte vara övertäkt vid tömning. Om avståndet mellan anläggningens anslutningspunkt och uppställningsplatsen för slambilen överstiger 10m eller om nivåstillnaden överstiger 7m uttas en extra avgift.

Fastighetsägaren svarar för anläggningens skötsel och underhåll. Finns anläggningen på båt, fartyg, pråm eller liknande flytetyg svarar ägaren för skötsel och underhåll. Inför tömning av avloppsanläggning ska fastighetsägaren förbereda anläggningen så att tömning kan ske.

### 24 § Hämtningsintervall

Tömning av anläggningar för avfall från enskilda avlopp ska ske så ofta att olägenhet för människors hälsa eller miljön inte uppkommer, dock minst i nedan angivna omfattning:

Slutna tankar med vakuum eller snålspolande toalett: minst en gång vartannat år.

Övriga slutna tankar: minst en gång per år

Urintankar: minst en gång per år

BDT-avskiljare: minst vartannat år

Slamavskiljare trekamrar: minst en gång per år

Minireningsverk: minst en gång per år

## Filtermaterial från fosforfällor

### 25 §

Hämtning av filtermaterial från fosforfällor och andra jämförbara filter ska ske minst en gång vartannat år. Fastighetsägaren medges förlängt hämtningsintervall, 43§. Efter hämtning ska nytt filtermaterial snarats tillföras anläggningen genom fastighetsinnehavarens/nyttjanderättsinnehavarens försorg.

Filtermaterialet ska vara väl förpackat och tillgängligt på ett sådant sätt att hämtning kan utföras. Eventuella instruktioner som behövs i samband med hämtning ska tillhandahållas av fastighetsinnehavaren.

Anläggningar med filter i lösvikt ska vara sugbart. För dessa anläggningar gäller bestämmelserna i

23 §.



För tömning/hämtning av filtermaterial i säck ska utrymme för tömning/hämtning med kranfordon finnas. Avståndet mellan fordonets angöringsplats och fosforfilter får vara högst 10 m om filterkasset/storsäck om 500 kg används, och högst 5 m om filterkasset/storsäck som 1000kg används. Den fria höjden ska vara minst sju meter över kranfordonet och mellan kranfordonets angöringsplats och fosforfiltret.

## **Latrin**

### **26 §**

Renhållaren tillhandahåller godkända kärl.

Latrinbehållare ska endast användas för det ändamål som de är avsedda för. Inget annat avfall, kemikalier eller andra föremål ska läggas i latrintunnorna.

Latrinbehållare ska förslutas genom fastighetsägaren, nyttjanderättshavarens eller båtägarens försorg och ställas vid fastighetsgräns eller annan av renhållaren anvisad plats så nära uppställningsplats för hämtfordon som möjligt.

Hämtning av latrin sker varannan vecka vid permanentbostäder och sex gånger per år vid fritidsbostäder under sommarperioden. Sommarperiodens längd framgår av avfallstaxan. Övrig del av året sker hämtning efter särskild beställning.

## **Fettavskiljarslam**

### **27 §**

Anläggning för fettavskiljarslam ska vara lättillgängliga för tömning. Lock, manlucka eller annan tömningsanordning ska lätt kunna öppnas av en person och får inte vara övertäkt vid tömning. Om avståndet mellan anläggningens anslutningspunkt och uppställningsplatsen för slambilen överstiger 10m eller om nivåskillnaden överstiger 7m uttas en extra avgift.

Fastighetsägaren svar för anläggningens skötsel och underhåll. Finns anläggningen på båt, fartyg, pråm eller liknande flytetyg svarar ägaren för skötsel och underhåll.

Fettavskiljare ska tömmas en gång per månad eller enligt särskild överenskommelse med Telge Nät.

## **Särskilt om hushållsavfall från verksamheter**

**28 §** Hushållsavfall från verksamheter ska sorteras ut och hållas skilt från annat avfall än hushållsavfall enligt anvisningar i bilaga 1 om ej annat anges nedan.

Hämtning av hushållsavfall från verksamheter sker minst en gång varannan vecka.

Tömning av slam från enskilda tankar, slamavskiljare och fettavskiljare sker 24 § och i övrigt efter behov för att upprätthålla en god funktion i tanken/avskiljaren.



Avfallskvarn för organiskt hushållsavfall måste kopplas mot separat tank. Endast organiskt hushållsavfall får tillföras tanken. Avfallskvarn och tank anskaffas, ägs, underhålls och rengörs av fastighetsägaren. Abonnemang om tömning tecknas med renhållaren.

## **Annat avfall än hushållsavfall**

### **Uppgiftsskyldighet**

29 § Den som yrkesmässigt bedriver verksamhet där det uppstår annat avfall än hushållsavfall skall på begäran av den renhållningsansvarige nämnden lämna de uppgifter i fråga om avfallens art, sammansättning, mängd och hantering som behövs som underlag för kommunens renhållningsordning.

30 § Den som yrkesmässigt tillverkar, till Sverige för in eller säljer en förpackning eller en vara som är innesluten i en sådan förpackning, skall på anmodan av den renhållningsansvarige nämnden lämna de uppgifter i fråga om förpackningsavfallens art, sammansättning, mängd och hantering som behövs som underlag för kommunens renhållningsordning.

## **Undantag**

### **Handläggning av anmälnings- och ansökningsärenden**

31 § Anmälan om kompostering eller annat omhändertagande av hushållsavfall på den egna fastigheten, handläggs av miljönämnden. Ansökan om befrielse från skyldighet att lämna avfall till kommunen såvitt gäller bestämmelser om hushållsavfall prövas av miljönämnden. Anmälan och ansökan skall alltid innehålla uppgifter om vilka avfallsslag som avses omhändertas samt för annat avfall än vegetabiliskt köksavfall, en redogörelse för på vilket sätt omhändertagandet skall ske utan att det innebär risk för olägenhet för människors hälsa och miljön och den tidsperiod som anmälan eller ansökan avser.

32 § Anmälan om utsträckt hämtningsintervall, delat abonnemang samt uppehåll görs till renhållaren.

### **Eget omhändertagande av hushållsavfall**

33 § Avfall får endast tas om hand på den egna fastigheten enligt vad som anges nedan och under förutsättning att det kan ske utan risk för olägenhet för människors hälsa och miljön.

34 § Trädgårdsavfall från fastigheten får komposteras på fastigheten utan särskild anmälan. Torrt trädgårdsavfall som inte kan utnyttjas för kompostering får eldas, men endast under vissa tidsperioder och förutsättningar se Södertälje kommuns lokala ordningsföreskrifter.

35 § Fastighetsinnehavare eller nyttjanderättshavare som själv avser att kompostera annat

hushållsavfall än trädgårdsavfall från fastigheten, t.ex. matavfall skall anmäla detta skriftligen till Miljönämnden. Kompostering av matavfall på fastigheten ska ske i skadedjurssäker behållare och på sådant sätt att olägenhet för människors hälsa eller miljön inte uppstår. Fastigheten skall ge utrymme för användning av den erhållna komposten. Miljönämnden skall översända kopia av anmälan till den renhållningsansvariga nämnden och renhållaren.

**36 §** Fastighetsinnehavare eller nyttjanderättshavare som avser att kompostera latrin från fastigheten ska anmäla detta skriftligen till Miljönämnden. Kompostering ska ske i särskild därför avsedd anläggning på fastigheten, s.k. förmultningsanläggning eller annat liknande omhändertagande för användning av näringsämnen på fastigheten. Ansökan ska innehålla en detaljerad beskrivning av anläggningen och uppgifter om de beräknade avfallsmängderna. Miljönämnden skall översända kopia av beslutet till den renhållningsansvariga nämnden och renhållaren.

### **Utsträckt hämtningsintervall**

**37 § hushållsavfall** Fastighetsinnehavare eller nyttjanderättshavare som komposterar allt matavfall från hushållet på den egna fastigheten, kan efter ansökan till renhållaren medges hämtning av återstående avfall vid vartannat ordinarie hämtningstillfälle. Detta under förutsättning att olägenheter för människors hälsa eller miljön inte uppstår. Medgivande om hämtning vid vartannat ordinarie hämtningstillfälle kan komma att återkallas om kommunen konstaterar att matavfall trots uppgifterna om kompostering lämnas för hämtning eller om kommunen på annat sätt gör sannolikt eller kommer fram till att matavfall från fastigheten inte omhändertas på det sätt som medgivits.

### **38 § avfall från enskilda avlopp**

Utökat hämtningsintervall för tömning av slamavskiljare, slutna tankar, fosforfällor eller minireningsverk kan medges efter skriftlig ansökan till miljönämnden.

Slamavskiljaren,/tanken/filtret/minireningsverket ska vara så dimensionerad och belastad att ett längre tömningsintervall kan tillämpas utan att anläggningens funktion försämras och utan andra olägenheter ur miljö- eller hälsoskyddsynpunkt.

### **Delat abonnemang**

**39 §** Två eller tre närboende fastighetsinnehavare eller nyttjanderättshavare kan efter ansökan till renhållaren medges rätt att använda gemensam avfallsbehållare under förutsättning att bestämmelserna i dessa föreskrifter om fyllnadsgrad och vikt beaktas och att olägenheter för människors hälsa eller miljön inte uppstår.

### **Uppehåll i hämtning**

**40 §** Uppehåll i hämtning vid permanentbostad kan efter skriftlig ansökan medges fastighetsinnehavare eller nyttjanderättsinnehavare. Detta om fastigheten inte kommer att utnyttjas under en sammanhängande tid om minst sex månader. Ansökan ska ha inkommit till renhållaren senast en månad före den avsedda uppehållsperioden. Uppehållet gäller i ett år från datum i beslut.

Uppehåll i hämtning vid fritidshus kan efter skriftlig ansökan medges fastighetsinnehavare eller nyttjanderättshavare om fastigheten inte kommer att utnyttjas under sommarperioden. Ansökan ska ha inkommit till renhållaren senast en månad före sommarperiodens start. Uppehållet gäller aktuell hämtningsperiod.

### **Befrielse från skyldigheten att överlämna hushållsavfall till kommunen**

41 § Fastighetsinnehavare eller nyttjanderättshavare som själv kan ta hand om sitt hushållsavfall på ett sätt som är betryggande för människors hälsa och miljön, kan efter ansökan till miljönämnden om det finns särskilda skäl, befrias från skyldigheten att lämna avfall till kommunen för transport, bortskaffande och återvinning. Beviljad befrielse gäller i fem år från datum i beslut. En grundavgift ska dock alltid betalas.

### **Ikraftträdande**

Dessa föreskrifter träder i kraft den xx-xx-xx då renhållningsordning för Södertälje kommun, mars 2010 upphör att gälla.

### **Bilagor:**

**Bilaga 1 Sortering av hushållsavfall**

**Bilaga 2 Godkända behållartyper**

**Bilaga 3 Dimensionering av gång- och transportvägar**



2014-11-20  
Samhällsbyggnadskontoret

## Bilaga 1 – Sortering av hushållsavfall

Nedanstående instruktioner gäller hushållsavfall och därmed jämförligt avfall. Nedan uppräknade avfallsslag skall sorteras ut från hushållsavfallet.

### Matavfall

Utsorterat matavfall utgörs av matrester samt annat lätt nedbrytbart avfall. Matavfallet förpackas i av renhållaren anvisade påsar och lämnas i avsett kärl eller behållare alternativt komposteras i kompost på den egna fastigheten. Egen matavfallskompostering skall anmälas till miljö- och hälsoskydds nämnden.

Storkök, restauranger och butiker som har större mängder matavfall ska ha separat hämtning av matavfall i av renhållaren anvisat kärl.

### Hushållens farliga avfall

Farligt avfall är sådant avfall som enligt förteckningen i avfallsförordningen (2011:927) bilaga 4 betecknas som en asterisk (\*) eller annat avfall som har en eller flera egenskaper som anges i bilaga 3 till avfallsförordningen. Olika slag av farligt avfall får inte blandas.

Farligt avfall kan lämnas till återvinningscentral eller miljöbilen. Inlämnat farligt avfall ska vara väl förpackat så att det går att hantera och lagra utan risker för personal och utrustning. På förpackningen ska innehåll vara angivet. Farligt avfall kan också hämtas mot ersättning efter beställning hos renhållaren.

Med farligt avfall avses bland annat:

- färg, tryckfärg, lim och hartser som innehåller farliga ämnen
- kemikalier
- lim, tex kontaktlim, epoxylim, spackel
- syror och basiskt avfall (tex frätande ämnen som kaustiksoda, svavelsyra, ammoniak, lut)
- spillolja och annat oljeavfall
- fotokemikalier, tex fix och framkallare
- bekämpningsmedel
- lösningsmedel
- kvicksilveravfall, tex termometrar, barometrar, reläer

- aerosoler (sprayburkar)
- cytostatika
- elektriska och elektroniska produkter

### **Grovavfall**

Grovavfall utgörs av avfall från hushållet som på grund av sin beskaffenhet inte ryms i avsett kärl eller behållare för hushållsavfall, så kallat skrymmande avfall, exempelvis utrangerade möbler, cyklar, barnvagnar och större emballage. Grovavfall från hushåll kan transporteras till någon av kommunens återvinningscentraler av fastighetsägare/nyttjanderättshavare/boende och lämnas där. Avfallet kan också, efter beställning och mot ersättning, hämtas vid fastigheten av renhållaren. Hämtning förutsätter att avfallet är packat och fördelat enligt renhållarens anvisningar.

### **Trädgårdsavfall**

Trädgårdsavfall kan komposteras på den egna fastigheten, lämnas på någon av kommunens återvinningscentraler eller hämtas mot ersättning efter beställning hos renhållaren.

### **Avfall med producentansvar**

Avfall för vilket producentansvar råder, t.ex. tidningar, förpackningar, elektriskt och elektroniskt avfall, uttjänta bilar mm, ska hanteras enligt särskilda anvisningar från respektive materialbolag eller producent.

Hushåll, fastighetsägare och verksamheter ska sortera ut återvinningsbart material och lämna till den plats som kommunen eller producenterna anvisar.

Förpackningar av papper, metall, plast, färgat och ofärgat glas samt tidningar och returpapper ska lämnas vid en återvinningsstation (ÅVS), i ett fastighetsnära system som fastighetsägaren tillhandshåller eller på en annan plats som anvisas av förpackningsproducent.

Elektriskt och elektroniskt avfall, lysrör, lågenergilampor och glödlampor samt batterier.

Kasserade elektriska och elektroniska produkter tex kyl- och frysskåp, spisar, TV-apparater och batteridrivna leksaker samt lysrör, lågenergilampor och glödlampor som omfattas av producentansvar ska hushållen lämna på någon av kommunens återvinningscentraler, i ett fastighetsnära system som fastighetsägaren tillhandshåller eller på annan plats som anvisats av producent. OBS! Lysrör och andra ljuskällor med innehåll av kvicksilver ska hanteras varsamt.

Läkemedel från hushåll ska lämnas till apotek.

Undantag: Cytostatika ska hanteras som farligt avfall, se ovan.

Kasserade sprutor och kanyler ska, väl emballerat så att skada, arbetsmiljöproblem eller annan olägenhet inte uppkommer, läggas i behållare för hushållsavfall.

Kasserade/uttjänta bildäck, med eller utan fälg ska lämnas till däckförsäljare eller på annan plats som anvisas av däckproducent.

Uttjänta bilar ska lämnas till plats som hänvisas av bilproducent.

*Ytterligare avfall med producentansvar kan tillkomma. I sådana fall hänvisas till producenternas sorteringsanvisningar.*

### **Mindre mängd byggavfall**

Hantering av byggavfall ingår inte i kommunens renhållningsansvar. Mindre mängd byggavfall från reparationer i lägenhet och villa kan dock lämnas till återvinningscentral.



2014-11-20  
Samhällsbyggnadskontoret

## Bilaga 2 – Godkända behållartyper

### Manuell insamling

Följande behållare är godkända att använda, förutsatt att en god arbetsmiljö upprätthålls. Av tabellen framgår vilka som tillhandahålls av renhållaren och vilka som anskaffas av fastighetsinnehavaren/nyttjanderättsinnehavaren.

Avfallspåsar	Hushåll	Verksamheter	Tillhandahålls av renhållaren
Grön påse 10 l	X	X	X
Grön påse sopsug 10 l	X		X
Vit påse sopsug 10 l	X		X
Grön påse 40 l		X	
Biobag 60 l		X	
Biobag 140 l		X	
Pappersäck 45 l		X	
Engångssäck, 210	Ö-abbonemang	X	
<b>kärl</b>			X
140 l	X		X
190 l	X	X	X
240 l	X	X	X
300 l	X	X	X
330 l	X	X	X
370 l	X	X	X
400 l	X	X	X
600 l	X	X	X
660l	X	X	X
hemsortering 240 l	X	X	X

hemsortering 370 l	X	X	X
hemsortering 660 l	flerfamiljshus	X	X
latrintunna	X	X	X

### Maskinell insamling

Följande behållare är godkända att använda, förutsatt att en god arbetsmiljö upprätthålls. Fastighetsinnehavaren/nyttjanderättsinnehavaren är ansvarig för att anskaffa behållare för maskinell insamling. Fastighetsinnehavaren/nyttjanderättsinnehavaren ska samråda med renhållaren innan ett maskinellt system tas i bruk.

Behållare	Hushåll	Verksamheter
Tank som töms med sugbil	X	X
Behållare som hämtas med kranbil	X	
Container för tömning i sophämtningsfordon	X	X
Container för containerhanterande fordon	X	X





2014-11-20  
Samhällsbyggnadskontoret

## Bilaga 3 – Anvisningar för ny- och ombyggnad av gångvägar och vägar

### Gångtransport

Avfallskärl ska ha hjul för att kunna rullas från uppställningsplats till transportbil.

Transportvägen ska ha en minsta bredd av 120 cm, vid riktningsändring 135 cm.  
Hela transportvägen ska ha hård beläggning och god belysning.  
Besvärande lutning ska undvikas.

### Biltransport

Transportbilar för avfall är normalt 2,5 meter breda och har en höjd av ca 3,65 meter. Bil med container blir drygt 4,5 meter hög. Längden varierar med storlek på lastutrymmet och typ av lastanordning. I allmänhet ligger längden mellan 7 och 9,5 meter, vanligast är ca 8 meter.

För tömning av kärl och pålastning av containrar behövs en fri höjd av omkring 5 meter.  
Underlaget ska klara av ett axeltryck på 11,5 ton och 19 tons boggilast oberoende av årstid.

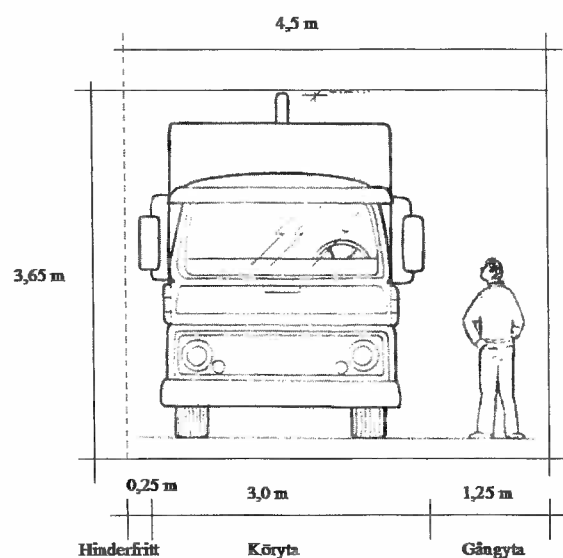

För tömning av kärl ska bilarna kunna disponera en plats med bredd 4,5 meter och längd 15

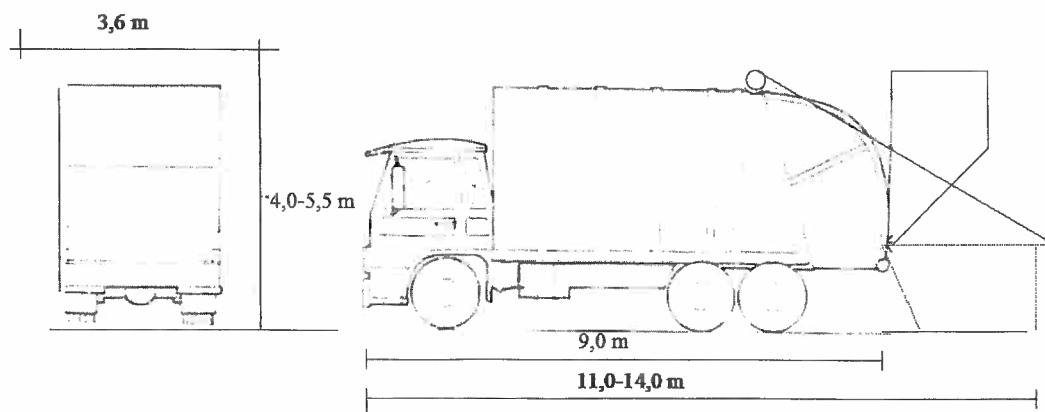

meter. För uppställning och hämtning av container behövs en fri längd av omkring 14 meter.

Backning ska undvikas på grund av olycksrisken. Återvändsgator ska ha en vändplan. För bilar med en längd av 8 meter behövs en vändyta med diametern 18 meter plus en hinderfri remsa om ca 1,5 meter.

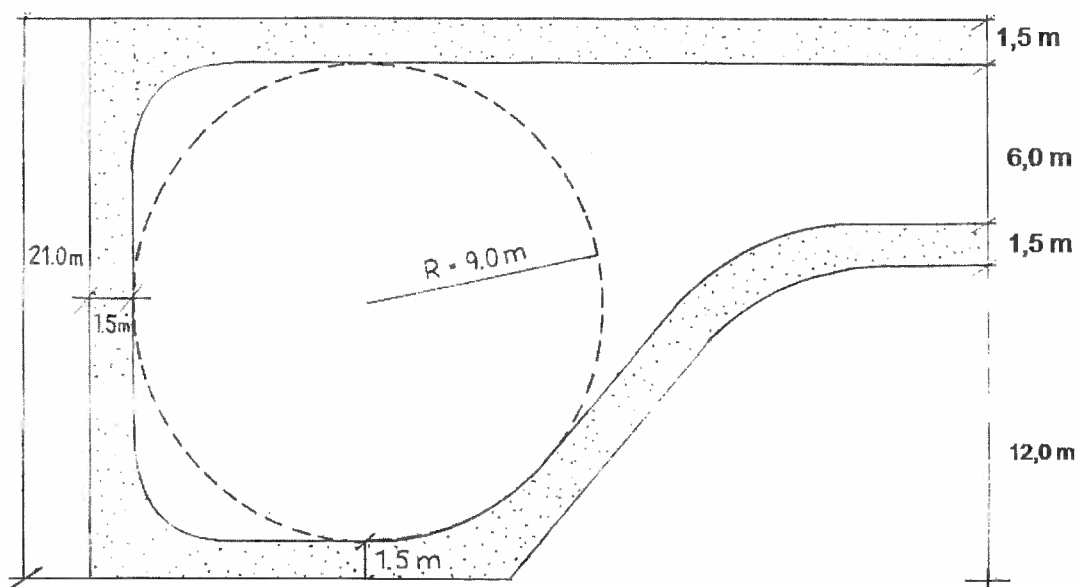

Körtyr för ovannämnda 8-meters bil dimensioneras för en totalvikt på 18 ton. Anvisningar om tekniskt utförande finns hos Vägverket.



**REMISS**

2014-12-04 | Dnr: KS 14/271

Kommunstyrelsens kontor

**Remiss avseende förslag till Södertälje kommuns  
folkhälsoprogram 2015-2018**

Samtliga nämnder, styrelser, rådsorgan och politiska partier ombes att yttra sig över förslaget till Södertälje kommuns folkhälsoprogram för åren 2015-2018. Yttrandet ska vara Kommunstyrelsens kontor, enheten för utredning och hållbarhet tillhanda senast 31 mars 2015.

Med vänlig hälsning

Roger Svanborg, enhetschef

Sofie Somers, utredare

Sofie Somers  
Utredare/projektledare  
Enheten för utredning och hållbarhet  
Telefon (direkt): 08-523 06378  
E-post: sofie.somers@sodertalje.se



§ 38 **Folkhälsoprogram 2015-2018**

Dnr KS 2013/57

**Sammanfattning av ärendet**

Kommunstyrelsens kontor har fått i uppdrag att ta fram ett folkhälsoprogram för Södertälje kommun. Folkhälsoprogrammet föreslås gälla 2015-2018. Syftet är att föreslå aktiviteter för att nå folkhälsopolicens sex målområden som är, *Goda livsvillkor, Hälsosamma levnadsvanor, God miljö, Goda arbetsförhållanden, Psykisk hälsa* och *Samverkan kring folkhälsan*. I uppdraget från Kommunstyrelsen ingick även att ta fram förslag på indikatorer för att följa folkhälsoutvecklingen i Södertälje, samt att utreda förslaget om att inrätta en folkhälsoenhet. I förslaget till folkhälsoprogram prioriteras tre insatser som föreslås genomföras under programperioden. Övriga förslag på utveckling av aktiviteter inom folkhälsoarbetet överläts till respektive nämnd att prioritera inom verksamhetsplan och befintlig budgetram.

**Beslutsunderlag**

Förslag till Folkhälsoprogram 2015-2018, rapport daterad 2014-09-30

**Yrkande**

Ordförande Ewa Lofvar Konradsson (MP) yrkar att förslaget till Folkhälsoprogram skickas ut på remiss till nämnder, styrelser, rådsorgan och politiska partier med tilläggsfrågan "Vad kan göras inom befintliga budgetramar och organisation?"

Hon yrkar också att svar på remissen ska lämnas senast den 31 mars 2015.

Elof Hansjons (S) bifaller ordförandens yrkande.

**Hållbarhetsutskottets beslut**

Hållbarhetsutskottet remitterar Folkhälsoprogram 2015-2018 till nämnder, styrelser, rådsorgan och politiska partier med tilläggsfrågan "Vad kan göras inom befintliga budgetramar och organisation?" Svar på remissen ska lämnas senast den 31 mars 2015.

Justerandes signum

Anslagsdatum  
2014-12-09

Utdragsbestyrkande

		
---	--	---



§ 38 *Beslutet expedieras till:*  
forts Akten  
Arbetslivsnämnden  
Centerpartiet  
Enhörna kommunalnämnd  
Folkpartiet  
Hölö-Mörkö kommunalnämnd  
Järna kommunalnämnd  
Kommunala handikapprådet  
Kommunala pensionärsrådet  
Kristdemokraterna  
Kultur- och fritidsnämnden  
Miljönämnden  
Miljöpartiet  
Moderaterna  
Omsorgsnämnden  
Socialdemokraterna  
Socialnämnden  
Stadsbyggnadsnämnden  
Sverigedemokraterna  
Tekniska nämnden  
Telge AB  
Utbildningsnämnden  
Vårdinge-Mölnbo kommunalnämnd  
Vänsterpartiet  
Äldreomsorgsnämnden

Justerandes signum

Anslagsdatum

Utdragsbestyrkande

2014-12-09

		
---	--	---



Rapport | 2014-09-30

# Folkhälsoprogram

**2015-2018**

Sofie Somers

Utredare

Enheten för utredning och hållbarhet

Telefon (direkt): 08-523 063 78

E-post: [sofie.somers@sodertalje.se](mailto:sofie.somers@sodertalje.se)

# Innehållsförteckning

Sammanfattning.....	4
Inledning .....	7
Utgångspunkt - Ojämlig hälsa i länet.....	8
Uppdraget.....	10
Uppföljning .....	10
Målgrupp och avgränsningar .....	10
Södertälje kommuns folkhälsoarbete – förslag till organisation.....	11
Social investeringsfond.....	12
Målområden .....	13
Goda livsvillkor .....	13
Hälsosamma levnadsvanor.....	13
God miljö .....	13
Goda arbetsförhållanden .....	13
Psykisk hälsa.....	13
Samverkan kring folkhälsan.....	13
Goda livsvillkor .....	14
.....	14
• Delaktighet och inflytande i samhället.....	14
• Ekonomiska och sociala förutsättningar.....	14
• Barns och ungas uppväxtvillkor .....	14
Prioriterad insats: Erbjud alla Södertäljes föräldrar föräldrastödprogram.....	16
<b>Om föräldrastödsprogram</b> .....	16
<b>Erfarenheter av föräldrastödsprogram</b> .....	17
<b>Erfarenheter i Södertälje kommun av generellt föräldrastöd</b> .....	17
<b>Förslag:</b> .....	18
Prioriterad insats: Samordnat mottagande av nyanlända barn och ungdomar .....	19
<b>Akuta behov i Södertälje kommun</b> .....	19
<b>Familjecentral för nyanlända</b> .....	20
<b>Förslag:</b> .....	21
Goda livsvillkor: Delaktighet och inflytande i samhället .....	23
Vad görs idag för att främja delaktighet och inflytande i Södertälje.....	24
<b>Förslag på utvecklingsinsatser för delaktighet och inflytande</b> .....	25
Goda livsvillkor: Ekonomiska och sociala förutsättningar .....	28
<b>Barnfattigdom</b> .....	28
<b>Vad görs idag för att främja ekonomiska och sociala förutsättningar</b> .....	28
<b>Förslag på utveckling av arbetet</b> .....	29
<b>Förslag på utvecklingsinsatser för delaktighet och inflytande</b> .....	29
Goda livsvillkor: Barns och ungas uppväxtvillkor .....	30
<b>Trygghet och frihet från våld</b> .....	30
<b>Vad görs idag för att främja barn och ungas uppväxtvillkor</b> .....	31
<b>Förslag på utveckling av arbetet</b> .....	32



<b>Förslag på utvecklingsinsatser för barn och ungas uppväxtvillkor.....</b>	<b>32</b>
Målområde 2: Hälsosamma levnadsvanor.....	34
Matvanor .....	34
Fysisk aktivitet .....	35
ANDT (Alkohol, Narkotika, Doping, Tobak).....	36
<b>Vad görs idag för att främja hälsosamma levnadsvanor.....</b>	<b>36</b>
<b>Förslag på utveckling av arbetet.....</b>	<b>37</b>
<b>Förslag på utvecklingsinsatser för hälsosamma levnadsvanor .....</b>	<b>38</b>
<b>Ekonomiska konsekvenser.....</b>	<b>38</b>
Målområde 3: God miljö .....	40
<b>Vad görs idag för att främja en god miljö.....</b>	<b>41</b>
<b>Förslag på utveckling av arbetet.....</b>	<b>41</b>
<b>Förslag på utvecklingsinsatser för en god miljö .....</b>	<b>42</b>
Målområde 4: Goda arbetsförhållanden .....	44
<b>Vad görs för att främja goda arbetsförhållanden .....</b>	<b>45</b>
<b>Förslag på utveckling av arbetet.....</b>	<b>45</b>
<b>Förslag på utvecklingsinsatser för en god arbetsmiljö .....</b>	<b>46</b>
Målområde 5: Psykisk hälsa.....	47
Utsatta grupper.....	47
<b>Vad görs idag för att främja den psykiska hälsan .....</b>	<b>48</b>
<b>Förslag på utveckling av arbetet.....</b>	<b>49</b>
<b>Förslag på utvecklingsinsatser för psykisk hälsa .....</b>	<b>50</b>
Målområde 6: Samverkan kring folkhälsan .....	52
<b>Förslag på utveckling av arbetet.....</b>	<b>53</b>
<b>Förslag på utvecklingsinsatser för samverkan .....</b>	<b>54</b>

## Sammanfattning

Folkhälsoarbete är ett arbete för social hållbarhet. Det är ett målinriktat och organiserat arbete riktat till både individer, grupper och befolkning som inbegriper hela samhällsstrukturen. Södertäljes invånare har sämre hälsa jämfört med många andra kommuner i länet. Den främsta orsaken kan återspeglas i de stora sociala skillnader i livsvillkor, levnadsvanor som finns mellan olika kommuner och grupper i befolkningen.

Kommunstyrelsen har gett Kommunstyrelsens kontor i uppdrag att ta fram ett folkhälsoprogram för Södertälje kommun. Folkhälsoprogrammet föreslås gälla 2015-2018. Syftet är att föreslå aktiviteter för att nå folkhälsopolicyns sex målområden som är, *Goda livsvillkor, Hälsosamma levnadsvanor, God miljö, Goda arbetsförhållanden, Psykisk hälsa* och *Samverkan kring folkhälsan*.

Målgruppen för de kommande årens folkhälsoarbete är barn och unga i Södertälje kommun. Att främja barns och ungas hälsa är en investering för framtiden. Avgränsningen mot denna grupp innebär inte att andra gruppers behov av en god hälsa förbises. Ett flertal hälsofrämjande aktiviteter bedrivs inom kommunen för såväl äldre, vuxna och funktionshindrade och det är angeläget att detta arbete fortsätter och förbättras.

Arbetsgruppen föreslår ett flertal åtgärder för att målen i kommunens folkhälsopolicy skall uppnås. Förslagen på utvecklingsinsatser ska ses som *möjliga* åtgärder för nämnderna att vidta för att förbättra folkhälsan för barn och unga de kommande fyra åren. Vissa förslag på utvecklingsinsatser är förenade med kostnader och varje nämnd ska utifrån sin verksamhetsplan prioritera insatser utifrån den takt ekonomiskt utrymme ges under fyraårsperioden. Utifrån den aspekten är det viktigt att folkhälsoprogrammet följs upp och aktualiseras årligen inför arbetet med verksamhetsplaner och budget.

Tre av åtgärderna förordas att få högsta prioritet och kommer att kräva ekonomiska resurser utöver befintlig budget. För att finansiera dessa föreslås att Social och omsorgskontoret tillsammans med Utbildningskontoret och Kommunstyrelsens kontor ansöker om medel ur den Sociala investeringsfonden under 2015 eller att man ansöker om utökad ekonomisk ram i kommande Mål och budgetprocess för 2016-2018.

De tre insatser som bedöms få hög prioritet för genomförande är;

- *Generellt föräldrastödsprogram.* Barn och ungas psykiska hälsa har försämrats de senaste åren. Relationerna mellan föräldrar och barn har stor betydelse för både den psykiska och fysiska hälsan och förbättrade relationer hemma kan förebygga psykosomatiska symtom hos barn och ungdomar. Därför föreslås att Södertälje kommun erbjuder alla föräldrar möjligheten att delta i ett generellt föräldrastödsprogram baserat på olika åldersgrupper.
- *Mottagningscenter för nyanlända barn.* Nyanlända barn tillhör den mest utsatta och sårbara gruppen i samhället. Det behövs ett strukturerat och sammanhållet socialt stöd och mottagande av flyktingbarnen som kommer till Södertälje med fokus på att skapa förutsättningar för en god psykisk och fysisk hälsa.
- *Samordnare för folkhälsoområdet.* För att det sammantagna folkhälsoarbetet ska bli effektivare och få en tydligare struktur föreslås att Södertälje kommun tillsätter en tjänst på heltid för att samordna folkhälsoarbetet.

*Goda livsvillkor;* För att uppnå detta mål föreslås bland annat aktiviteter som syftar till att stärka barn och ungdomars möjligheter till inflytande och delaktighet i samhället. Möjligheten att arbeta med medborgardialoger eller områdesgrupper för lokalt inflytande för alla åldersgrupper behöver utredas. Goda exempel finns att hämta från andra kommuner. Generellt sett finns det liten tillgång på uppgifter om barn och ungas (7-18 år) allmänna hälsotillstånd, därför finns flera förslag som syftar till att systematisera och utveckla såväl analys som tillgång till data.

*Goda levnadsvanor;* I Södertälje kommun är förekomsten av karies, övervikt och barnfetma betydligt högre än genomsnittet för länet. Utifrån målet med att främja goda levnadsvanor ges ett flertal förslag som syftar till att främja fysisk aktivitet hos barn och unga. För att utjämna de socioekonomiska skillnaderna i levnadsvanor behöver kommunen utveckla och förstärka aktiviteter som främjar den kostnadsfria vardagsmotionen som t.ex. att utöka antalet cykelbanor, utegym och spontanidrottsplatser men även inventera skolgårdar och liknande så att miljön stimulerar fysisk aktivitet.

*En god miljö* handlar om trygga miljöer och produkter och om att skapa förutsättningar för fysisk integration. Förslagen handlar om att skapa ålders och funktionsintegrerade mötesplatser för kommuninvånarna enligt intentionerna i kommunens översiktsplan samt att öka antalet cykelvägar tillgängligheten till grönområden.

Södertälje kommun som arbetsgivare ska vara en förebild när det gäller *Goda arbetsförhållanden*, därför föreslås att Södertälje aktivt börjar implementeringsarbetet med den tobakspolicy som tagits fram för kommunens arbetsplatser.

*Psykisk hälsa;* Den psykiska ohälsan ökar bland ungdomar i hela landet. Forskning visar också att invandrare, särskilt med flyktingbakgrund i regel har en högre grad nedsatt psykiskt välbefinnande än svenskar. Skolan och förskolan kan fungera som skyddsfaktor för psykisk ohälsa och är en viktig arena för tidig upptäckt av psykisk ohälsa. Därför föreslås bland annat att skolan arbetar med att ge personal redskap och kompetensutveckling för att bättre kunna upptäcka symptom på psykisk ohälsa som t.ex. posttraumatisk stress. Ytterligare ett exempel på

förslag är att utveckla de stödgrupper som finns till barn som mår dåligt i en vårdnadstvist eller skilsmässa.

*Samverkan* utgör kärnan i allt folkhälsoarbete. För att det sammantagna folkhälsoarbetet ska bli effektivare och få en tydligare struktur föreslås att Södertälje kommun tillsätter en tjänst på heltid för att samordna folkhälsoarbetet. När det gäller att inrätta en samordnande tjänst för folkhälsofrågorna föreslås att kommunstyrelsen ansöker om utökad ekonomisk ram i kommande Mål och budgetprocess för 2016-2018, alternativt att man under 2015 omfördelar befintliga resurser. Södertälje har en stor potential och drivkraft genom alla ideella och privata aktörer som arbetar hälsofrämjande. Genom att utveckla och hitta nya strukturer för dialog och samarbete finns goda förutsättningar att förverkliga ambitionerna med en god hälsa på lika villkor för alla barn och unga i Södertälje kommun. I folkhälsoprogrammet föreslås även indikatorer för att följa folkhälsoutvecklingen i Södertälje. Programmet föreslås gälla i fyra år, 2015-2018.

## Inledning

Folkhälsoarbete är ett arbete för social hållbarhet, det är ett målinriktat och organiserat arbete riktat till både individer, grupper och befolkning och som inbegriper hela samhällsstrukturen. Åtgärder inom folkhälsoarbetet kan vara inriktade på att skapa sociala, kulturella, fysiska, politiska, ekonomiska och emotionella förutsättningar och miljöer som främjar hälsa. Det inbegriper även konkreta insatser för att förmedla kunskap om samband mellan levnadsvanor och hälsa. Inom folkhälsovetenskapen talar man om frisk- eller skyddsfaktorer som främjar hälsa, respektive riskfaktorer som kan skapa eller öka ohälsan.

Folkhälsa som kunskapsområde handlar om komplexa samband mellan individuella val och olika samhällsfenomen som definierar det allmänna hälsotillståndet hos befolkningen. Det handlar om allt från individens egna val och vanor till demokratiska rättigheter och strukturella faktorer som en trygg miljö och tillgång till arbete och försörjning. Samhället är den bas där människors livsvillkor och hälsa skapas. En mängd olika faktorer har betydelse för hälsan och avgör befolkningens hälsoutveckling. Dessa faktorer varierar över tid i takt med samhällsutvecklingen och kallas hälsans bestämningfaktorer, dessa kan vara både individuella och strukturella.

Kommunens påverkansmöjligheter för att utjämna skillnader i hälsa ligger inom de strukturella bestämningfaktorererna i samhället så som utbildning, socialtjänst, boende samt fysisk och social miljö vilka samtliga styrs utifrån politiska beslut. Sambandet mellan de strukturella och individuella bestämningfaktorererna är stark. Flera av hälsans bestämningfaktorer ligger emellertid utanför den enskilde individens kontroll där t.ex. arv, kön och ålder är faktorer som vi inte kan påverka.

Hållbar utveckling utgörs av tre aspekter, en ekologisk, en ekonomisk och en social. Alla tre påverkar varandra utan inbördes rangordning<sup>1</sup>. För att nå ett hållbart samhälle som helhet måste det finnas långsiktig hållbarhet inom varje enskild aspekt. Ett samhälle som inte är socialt hållbart leder till marginalisering av människor och misstro till samhället vilket i sin tur påverkar möjligheten till ekologisk och ekonomisk hållbarhet. Många forskare framhåller hälsa som ett bra mått på social hållbarhet.

Det övergripande målet för den nationella folkhälsopolitiken är ”att skapa en god hälsa på lika villkor för hela befolkningen”<sup>2</sup> De flesta länder har fokus på att öka jämlikheten i hälsa. WHO (World health organisation) redovisade i en uppmärksam rapport 2008 att hälsans fördelning inom en befolkning är beroende av sociala bestämningfaktorer<sup>3</sup> För att kunna åtgärda ojämlikhet i hälsa måste man åtgärda den ojämlikhet som finns inom de sociala bestämningfaktorererna. Sociala skillnader i hälsa motverkar en hållbar samhällsutveckling. Det är både samhällsekonomiskt kostsamt, en fråga om jämställdhet, och dessutom inte etiskt försvarbart då rätten till en god hälsa är en mänsklig rättighet.

Med utgångspunkt från resultaten i WHO:s rapport genomfördes ett forskningsprojekt i Malmö som fått stor uppmärksamhet. För att analysera stadens ojämlikheter tillsattes en politiskt

<sup>1</sup> <http://www.un-documents.net/our-common-future.pdf>

<sup>2</sup> Proposition ” En förnyad folkhälsopolitik” 2007/08:110, Socialdepartementet

<sup>3</sup> <http://www.un-documents.net/our-common-future.pdf> ”Closing the gap in a generation”, final report WHO



oberoende kommission ”Malmökommissionen” vars arbete har fått stor uppmärksamhet. Deras slutrapport presenterades 2013 och bygger på ett flertal vetenskapliga underlagsrapporter.<sup>4</sup> Slutrapporten har varit viktig i arbetet med Södertälje kommuns folkhälsoprogram. Malmös befolkningssammansättning påminner till stor del om Södertäljes och det finns stor anledning att tro att ojämlikheter i hälsa är desamma som i Malmö.

### **Utgångspunkt - Ojämlig hälsa i länet**

Med jämlikhet i hälsa menas att alla människor ska ha en rättvis möjlighet att uppnå sin fulla hälsopotential oavsett ålder, kön, klasstillhörighet, religion, etnisk eller kulturell bakgrund, sexuell läggning, funktionsnedsättning eller andra egenskaper.

Hälsan är ojämnt fördelad i olika delar av landet, även inom Stockholms län, men har förbättrats stadigt över åren. Den främsta orsaken till ojämlik hälsa kan återspeglas i de stora sociala skillnader i livsvillkor och levnadsvanor som finns mellan olika kommuner och grupper. Södertäljes medborgare har emellertid sämre hälsa än många andra kommuner i länet. En man från Södertälje kan förväntas leva nästan sju år kortare än en man från Danderyd.<sup>5</sup> Södertälje utmärker sig också från Stockholms län med en betydligt större andel människor med fetma, en hög andel rökare samt en betydligt högre andel som drabbas av hjärt- och kärlsjukdomar. Även den psykiska ohälsan är oroväckande hög särskilt bland unga kvinnor. Den ojämlika hälsan återspeglar sig även hos de minsta barnen (0-5 år) i Södertälje vilka har betydligt högre andel av fetma/övervikt och karies jämfört med Stockholms län. Spädbarn i Södertälje utsätts för mer rök i hemmet och ammas i mindre omfattning än genomsnittet för länet.<sup>6</sup> Det finns även positiva avvikelser i jämförelse med länet. Ungdomar i Södertäljes miljonprogramsområden tenderar att dricka alkohol och använda tobak i betydligt mindre omfattning än resten av kommunen. Generellt sett finns det liten tillgång på uppgifter om barn och ungas allmänna hälsotillstånd 7-18 år. Den främsta källan för ungdomar är den statistik som finns att hämta ur materialet ur Stockholmsenkäten (I Södertälje kallad ”elevenkäten”). Det finns även data att hämta utifrån de hälsosamtal som elevhälsan genomför i årskurs 4,7 och gymnasiet men i dagsläget är detta material inte tillräckligt systematiserat för att kunna användas statistiskt.

Att minska ojämlikheten i hälsa bör få hög prioritet i Södertälje kommuns folkhälsoarbete eftersom det finns stora skillnader i livsvillkor mellan olika områden och stadsdelar. En 30-åring med endast förgymnasial utbildning förväntas leva fem år kortare än en 30-åring med eftergymnasial utbildning<sup>7</sup>. Lågutbildade drabbas oftare av hjärtinfarkt, stroke, cancer, olyckor, självmord och psykisk ohälsa jämfört med högutbildade. Exempelvis hjärtinfarkt är mer än tre gånger vanligare bland 35-44 åringar med förgymnasial utbildning än bland dem med eftergymnasial utbildning. Även självmord och psykisk ohälsa är dubbelt så vanligt bland dem med förgymnasial utbildning. Forskning pekar på att en av de viktigaste hälsofrämjande åtgärderna är att ge alla barn förutsättningar för en bra utbildning. Olika forskningsstudier visar

<sup>4</sup> ”Malmös väg mot en hållbar framtid- hälsa välfärd och rättvisa”, Kommission för ett socialt hållbart Malmö, 2013

<sup>5</sup> <http://www.skl.se/ekonomijuridikstatistik/statistiknyckeltaljamforelser/oppnajokforelser/folkhalsa.1125.html>  
2014

<sup>6</sup> ”Rapport om barnhälsovård”, Vårdgivarguidens årsrapport 2013, Stockholms läns landsting 2013.

<sup>7</sup> ”Folkhälsan i Sverige” Årsrapport 2014, Folkhälsomyndigheten

att utlandsfödda personer lider av en större ohälsa än befolkningen i stort. Allra störst är ohälsan bland flyktinggrupperna. Samtidigt kan man se att det finns en koppling mellan fysisk och/eller psykisk ohälsa och social integration i samhället. Mot bakgrund av Södertälje kommuns stora flyktingmottagande blir folkhälsoinsatser med fokus på att utjämna hälsoskillnader ännu viktigare.

*Alla invånare i Södertälje kommun oavsett ålder, kön, socioekonomisk tillhörighet, religion, etnisk eller kulturell bakgrund, sexuell läggning eller funktionsnedsättning upplever möjligheter att leva ett hälsosamt liv.*

*I Södertälje kommun har alla invånare en god hälsa på lika villkor. Alla upplever att de har inflytande och är delaktiga i vad som rör deras eget liv och samhället i stort. Det finns förutsättningar att skapa sociala nätverk, att känna gemenskap med andra och känna trygghet i vardagen.*

*Alla invånare har tillgång till en god miljö, till arbete och/eller annan meningsfull sysselsättning som ger möjligheter till försörjning, utbildning och egen utveckling. Alla barn och unga har goda uppväxtvillkor. Alla förskolor, grundskolor och gymnasium arbetar strukturerat och metodiskt med hälsofrämjande frågor. Alla barn och unga får den individuella stöd de behöver. Samhällets institutioner och myndigheter har hög kvalitet och erbjuder föräldrar det stöd de behöver i sitt föräldraskap. Alla barn och unga har tillgång till ett starkt socialt nätverk av vuxna som garanterar att de blir sedda och bekräftade.*

*Alla äldre har förutsättningar att behålla en god hälsa högt upp i åldrarna. Ingen behöver bli sjuk eller dö i förtid på grund av förhållanden i sin miljö eller på grund av okunskap om hur den egna livsstilen och livssituationen påverkar hälsa och livskvalitet. Ingen behöver uppleva mobbning eller kränkande behandling.*

*De olika aspekterna av hållbarhet måste utvecklas till en helhet, varje del påverkar den andra och helheten."*

*Södertälje kommuns vision för folkhälsa hämtad ur Södertälje kommuns folkhälsopolicy*

## Uppdraget

Kommunstyrelsen gav i 2012 års verksamhetsplan Kommunstyrelsens kontor i uppdrag att ta fram en folkhälsopolicy och ett folkhälsoprogram för Södertälje kommun med hållbarhetsutskottet som beredande instans. Den tidigare folkhälsoplanen antogs i Södertälje kommunfullmäktige 2001. I beslutet om en folkhälsopolicy fick Kommunstyrelsens kontor i uppdrag att ta fram förslag på insatser för att genomföra policyn utifrån ett folkhälsoprogram. I uppdraget med folkhälsoprogrammet ingick även att ta fram förslag på indikatorer för att följa folkhälsoutvecklingen i Södertälje, samtidigt överlämnades även att utreda förslaget om att inrätta en folkhälsoenhet till programarbetet. Därför finns även förslag på utveckling av organisationen.

Arbetet har bedrivits av Kommunstyrelsens kontor, enheten för utredning och hållbarhet i ett tvärsektoriellt samarbete över förvaltningsgränserna och med synpunkter från förvaltningens samarbetspartner i Stockholms Läns Landsting bl.a. Catio vårdcentral vilka genomför hälsosamtal med alla nyanlända samt med Landstingets hälsoenhet i Södertälje. En förteckning av arbetsgruppens deltagare samt dokumentation av arbetet finns i bilaga 1.

Programmet föreslås gälla i fyra år, 2015-2018. Uppföljning bör ske årsvis utifrån föreslagna aktiviteter och indikatorer.

## Uppföljning

Kommunstyrelsens kontor ansvarar för uppföljning av programmet i sin helhet. Detta bör göras årligen i samband med årsredovisning. Den finns fördelar att sammanföra uppföljningen av folkhälsoprogrammet med övriga sociala hållbarhetsfrågor som jämställdhet, trygghet, demokrati och våld i nära relationer i ett socialt hållbarhetsbokslut i likhet med det som görs i miljöbokslutet. Varje nämnd ansvarar för uppföljning av de insatser som de beslutar inom folkhälsoprogrammet samt att följa de indikatorer som ligger under respektive nämnds ansvar i programmet. Varje nämnd rapporterar vidtagna åtgärder samt indikatorer i samband med årsredovisningen. När det gäller de prioriterade insatserna blir den samordnande nämnden ansvarig för uppföljning.

## Målgrupp och avgränsningar

Målgruppen för de kommande årens folkhälsoarbete är barn och unga i Södertälje kommun. Att främja barns och ungas hälsa är en investering för framtiden. Att få en bra start i livet påverkar möjligheterna till att utveckla social och känslomässig trygghet, kunna tillgodogöra sig utbildning, få ett jobb och en god inkomst. Barns hälsa och livsvillkor präglas av föräldrarnas situation. Det finns också en rättighetsaspekt i att fokusera på barn i folkhälsoarbetet. Barn har inte själva möjligheten att genom val påverka sin livssituation. Att ge Södertäljes barn och unga bra förutsättningar för ett långt liv och god hälsa är därför en viktig investering. Det är även mot bakgrund av kommunens ansträngda ekonomi som en prioritering av olika målgrupper varit nödvändig. Barn och unga är den grupp där ”nyttan” bedöms störst och har därför fått hög prioritet i programmet.



Avgränsningen mot barn och unga innebär inte att andra gruppers behov av en god hälsa förbises. Inom kommunens verksamheter bedrivs idag ett flertal hälsofrämjande aktiviteter för såväl äldre, vuxna och funktionshindrade. Det är angeläget att detta arbete fortsätter och förbättras men arbetet behöver få en tydligare riktning och struktur och med kontinuerlig uppföljning/utvärdering.

### **Södertälje kommuns folkhälsoarbete – förslag till organisation**

I uppdraget för programarbetet ingår att ta fram förslag på organisation av folkhälsoarbetet i Södertälje kommun. I de remissyttranden som inkom från kommunens olika förvaltningar över den nu gällande folkhälsopolicyn framhöll bland andra socialnämnden vikten av att arbetet organiseras tydligare och förslog att kommunen skulle upprätta en folkhälsoenhet.

Den kartläggning som gjorts i samband med arbetet med folkhälsoprogrammet visar att det idag finns stora brister i folkhälsoarbetet. Södertälje kommun har sedan 2006 inte haft någon folkhälsosamordnare då denna tjänst drogs in av besparingsskäl. Därmed saknar kommunen både en systematisk omvärldsbevakning av folkhälsofrågorna och årlig uppföljning och analys av folkhälsostatistik på kommunnivå. Det innebär att arbetsgruppen fick starta utifrån ett ”blankt papper” i programarbetet. Det saknas även en översikt om vilka olika folkhälsoprojekt som pågår inom kommunens olika verksamheter eller vilken samverkan som bedrivs mellan kommunen och externa aktörer. Ytterligare en viktig aspekt är att det sedan 2006, då tjänsten som folkhälsosamordnare drogs in, saknas samordning av folkhälsoarbetet. Det innebär också att det saknas en övergripande och strategisk samverkan i folkhälsoarbetet mellan landstinget och kommunen.

Omvärldsbevakning av folkhälsofrågorna innebär att systematiskt följa forskning, kunskapsutveckling och erfarenheter från omvärlden. En aktiv omvärldsbevakning ger möjlighet att dels utveckla det interna arbetet och sprida informationen vidare inom kommunens verksamheter, dels att delge kommunens beslutsfattare viktig information och kunskap inför beslut om prioriteringar.

Att följa kommuninnevanornas hälsa genom statistiska analyser av t.ex. folkhälsodata är viktigt för att kunna prioritera vilka åtgärder som bör vidtas. Bearbetning, granskning och jämförelse av data från såväl länet, Södertälje som helhet och kommunens olika geografiska delar men även i relation till landet i övrigt är väsentligt. Exempel på några källor för fördjupad analys är Stockholms läns folkhälsoenkät som medborgarna svarar på vart fjärde år. En del av underlaget från hälsoenkäten i Stockholms län ligger till grund för den analys som görs i SKLs ”Öppna jämförelser”. Ett annat exempel är den information som finns i elevenkäter, hos elevhälsan och i olika brukarenkäter.

Samordning av det interna folkhälsoarbetet bedöms leda till flera positiva effekter och förväntas t.ex. ge ekonomiska vinster genom minskat slöseri med resurser både när det gäller pengar och personal. Idag drivs många projekt och insatser parallellt utan vetskap om varandras existens. En tydlig samordning innebär även att arbetet styrs utifrån gemensamma mål och gemensam måluppföljning. En del av samordningsarbetet som bör utvecklas är den samverkan som sker externt med t.ex. landstinget, polisen och ideella organisationer och föreningar.

Folkhälsa handlar om social hållbarhet och kan inte ses som en isolerad företeelse. Därför behöver arbetet bedrivas i nära samarbete med övriga tvärssektoriella frågor som trygghet, demokrati och mångfald samt våld i nära relationer. Sedan mitten på 2000-talet har det förebyggande arbetet till stor del avvecklats på grund av kommunens svåra ekonomiska läge. Det saknas strategiskt och samordnande ansvar för barn och ungdomsfrågor, för jämställdhetsarbete och även för det förebyggande arbete som Socialtjänsten har bedrivit, vilka har bortrationaliserats de senaste åren. För att folkhälsoarbetet ska få kraft krävs en översyn av kommunens arbete med samtliga förebyggande och hållbarhetsfrågor.

Inom kommunens verksamheter görs redan idag mycket som kan definieras som folkhälsoarbete. T.ex. bedriver kommunens kostenhet ett framgångsrikt arbete med livsmedel. Det finns även många aktiviteter som indirekt är hälsofrämjande såsom skolans målmedvetna arbete med måluppfyllelsen i skolan. Även fortsättningsvis bör ansvaret för genomförandet av det konkreta folkhälsoarbetet läggas i den ordinarie verksamheten och arbetet bör anpassas till lokala förutsättningar i kommunens olika områden. För detta krävs även en översyn av det lokala arbetet med social hållbarhet, vilket emellertid kräver en övergripande tydlig riktning samt mål och plan för uppföljning som är gemensam för kommunen. Förslagen i detta program tar sin utgångspunkt i att arbetet blir mer målfokuserat och att verksamheternas olika aktiviteter kan synkroniseras för att nå målen.

De flesta kommuner i jämförbar storlek med Södertäljes har en tjänst som utgörs av en folkhälsosamordnare. Det finns stora vinster för kommunen och framförallt för medborgarna med att avsätta resurser för samordning och ledning av folkhälsoarbetet. Arbetsgruppen föreslår att Kommunstyrelsens kontor får ett tydligare fördelat ansvar för samordning, kommunikation, uppföljning och revidering av folkhälsoarbetet.

En stödstruktur för genomförandet av folkhälsoprogrammet bör inrättas. Ett första steg är att Södertälje kommun tillsätter en tjänst på heltid för att arbeta med folkhälsa. Detta kan ske genom omfördelning av befintliga resurser eller genom att en helt ny tjänst tillskapas.

### **Social investeringsfond**

Folkhälsoprogrammet bygger på en rad utvecklingsinriktade insatser med målgruppen barn och unga. Den sociala investeringsfonden syftar till att ge ekonomisk möjlighet till förebyggande och främjande insatser inom kommunens verksamheter med barn och unga som främsta målgrupp. Det finns därför möjligheter för respektive nämnd i Södertälje kommun att ansöka om medel ur fonden. Investeringsfonden stödjer metodutveckling som ger mänskliga vinster och bidrar till lägre kommunala kostnader. Ett projekt som söker stöd från den sociala investeringsfonden ska därför bygga på en idé om verksamhetsutveckling. En förutsättning är att det finns uppföljningsbara mål för att mäta både sociala och ekonomiska effekter. Fonden bygger på en så kallad återföringsmodell vilket innebär att pengar återförs till fonden när investeringen ger minskade kostnader i verksamheten. Återföringen leder till fondens långsiktighet.

## **Målområden**

Folkhälsopolicyn utgör ett styrinstrument för Södertälje kommun och i samklang med Stockholms Läns Landstings folkhälsopolicy betonar Södertälje kommuns folkhälsopolicy strategiska målområden för en långsiktigt hållbar samhällsutveckling.

Folkhälsoprogrammet bygger på kommunens sex målområden för folkhälsa. I programmet ges förslag på utveckling av insatser för att nå målet och ansvariga aktörer. Slutligen ges förslag till indikatorer för uppföljning av insatserna. Flertalet förslag till indikatorer är hämtade från befintliga styrdokument, miljöprogram, m.fl. men även utifrån de indikatorer som följs nationellt.

Planen förutsätts gälla under en fyraårsperiod. I vilken ordning insatserna ska prioriteras får avgöras av respektive nämnd och utifrån de prioriteringar som görs i Mål och Budget. Södertäljes folkhälsopolicy har tagit fasta på följande sex strategiska huvudområden, vilka omfattar de nationella målområdena för folkhälsopolitiken.

### **Goda livsvillkor**

#### **Hälsosamma levnadsvanor**

#### **God miljö**

#### **Goda arbetsförhållanden**

#### **Psykisk hälsa**

#### **Samverkan kring folkhälsan**

## Goda livsvillkor

*”Ojämlighet i hälsa ska minska genom att Södertälje kommun verkar för att stärka medborgarnas egenmakt och det civila samhället samt främjar alla kommuninnevänares goda livsvillkor, då särskilt äldre, barn och unga och föräldrar inom de nationella målområdena”*

Södertälje kommuns folkhälsopolicy

### Målområdet goda livsvillkor delas i följande områden:

- **Delaktighet och inflytande i samhället**
- **Ekonomiska och sociala förutsättningar**
- **Barns och ungas uppväxtvillkor**

Goda livsvillkor handlar om tillgång till arbete och bostad, möjlighet till delaktighet och inflytande i samhället men det handlar också om trygghet och att barn ska få tillgång till starka sociala relationer och nätverk. Barn och ungas möjligheter att vara delaktiga i sina liv är viktiga hälsofrämjande faktorer. Barn med skilda livsvillkor får olika förutsättningar för en god hälsa och forskning pekar på att barn i socialt utsatta områden i högre grad utvecklar fetma, diabetes, karies och psykisk ohälsa. Barn med funktionsnedsättning är en särskilt utsatt grupp som oftare drabbas av ohälsa än andra barn, dessa är en prioriterad målgrupp i det nationella folkhälsoarbetet och kräver särskild uppmärksamhet.<sup>8</sup> Genom samhällsinsatser kan skillnader i hälsa motverkas. Några exempel är ett jämlikt utbildningssystem, utvecklad elevhälsa, god tillgång till hälso- och sjukvård och en mer generellt förebyggande socialtjänst. Alla förskolor, grundskolor och gymnasium ska arbeta strukturerat och metodiskt med hälsofrämjande frågor på det sätt som skollagen föreskriver. Lärande och hälsa hänger samman och påverkas av samma generella faktorer så som att kunna påverka sina livsvillkor, vara delaktig, bli sedd och bekräftad och att kunna se mening i tillvaron.

<sup>8</sup> <http://www.folkhalsomyndigheten.se/pagefiles/12782/A2012-02-Halsa-och-valfard-hos-barn-och-unga-med-funktionsnedsattning.pdf>

Södertälje kommun har en stor andel nyanlända invånare, många av dessa är barn som bär på erfarenheter inte bara av migration utan även av flykt krig och tragedier som för många andra är svåra att relatera till. Ett förbättrat och sammanhållet mottagande av nyanlända familjer är angeläget framförallt ur ett barnrättsperspektiv. Förhållandena under barn- och ungdomsåren har stor betydelse för både den psykiska och fysiska hälsan under hela livet och därför är tidiga åtgärder i hem- och skolmiljön viktiga främjande faktorer. Ett sätt att arbeta med dessa är att återuppta arbetet med föräldrastödsprogram som riktar sig till alla föräldrar och barn i Södertälje. Alla barn ska ha samma möjligheter till en god hälsa. Södertälje kommuns folkhälsopolicy anger de tre övergripande målen när det gäller goda livsvillkor.



## **Prioriterad insats: Erbjud alla Södertäljes föräldrar föräldrastödprogram**

Barns och ungas psykiska hälsa har försämrats de senaste åren. Barns relationer till sina föräldrar har stor betydelse för både den psykiska och fysiska hälsan under hela livet och föräldrarna är en av barn och ungas främsta skyddsfaktor mot ohälsa så länge de bor hemma. Förbättrade relationer hemma kan förebygga psykosomatiska symtom hos barn och ungdomar som oro, nedstämdhet, sömnbesvär, trötthet och huvudvärk.

Som en av två prioriterade hälsofrämjande insatser föreslås att Södertälje kommun erbjuder alla föräldrar möjligheten att delta i ett generellt föräldrastödsprogram.

### **Om föräldrastödsprogram**

2009 utformade regeringen en nationell strategi för ett utvecklat föräldrastöd, vilket definieras som ”en aktivitet som ger föräldrar kunskap om barns hälsa, emotionella, kognitiva samt sociala utveckling och/eller stärker föräldrars sociala nätverk”. Strategin syftar till att ge alla föräldrar stöd och hjälp under barnens uppväxt genom att stärka dem i deras föräldraskap och är därmed en viktigt förebyggande insats för att främja hälsan och förebygga ohälsa bland barn och ungdomar.

Det finns en mängd olika generella föräldrastödsprogram. Några exempel är ”Aktivt föräldraskap”, ”ICDP (International child development program) Vägledande samspel” och ABC (Alla Barn i Centrum). ABC-programmet, (vilket tidigare genomförts i Södertälje) baseras på fyra temagruppträffar med föräldrar med barn i åldrarna 3-12. Programmet pågår under två månader. Gruppträffarna leds av utbildade gruppleddare och varje grupp har som mest 10 deltagare. ABC programmet utvecklades i samarbete mellan Stockholms Stad, Karolinska Institutet, STAD, Spånga-Tensta stadsdel och Södertälje kommun m.fl. Stockholms stad erbjuder fortlöpande ABC-programmet som föräldrastödsprogram.

Barnombudsmannen påtalar vikten av att skraddarsy generella föräldrastödsprogram till föräldrar i särskilda situationer, det kan t.ex. vara föräldrar till barn med funktionsnedsättning eller nyinvandrade föräldrar. Nyanlända föräldrar i flyktingfamiljer bör dessutom tidigt erbjudas föräldrastödsprogram vilket t.ex. skulle kunna integreras i SFI-undervisningen.

Föräldrastödsprogram av generell karaktär bör kunna användas på en mängd andra arenor än de traditionella. Att söka nya arenor är viktigt för att nå fler föräldrar. Några möjliga arenor skulle kunna vara SFI, föreningsliv, näringsliv och kyrkor. Det finns många exempel på idrottsaktiviteter i föreningar där barnen är aktiva medan föräldern är åskådare eller väntar på barnet då tid skulle kunna användas till föräldrautbildning. I Södertälje finns flera religiösa samfund som redan idag involverar sig i samhällsarbetet. Detsamma gäller flera företag i Södertälje. Ett möjligt utvecklingsområde kan därför vara att företag föreslås erbjuda föräldrar möjlighet att delta i föräldraträffar som ett friskvårdserbjudande. Det skulle dessutom troligen öka rekryteringen av män till föräldrautbildningen och öka möjligheten att nå etniska grupper

### **Erfarenheter av föräldrastödsprogram**

En nyligen publicerad internationell litteraturöversikt visar att föräldrastödsprogrammen på kort sikt (upp till sex månader) minskar barnens beteendeproblem, stärker föräldrarna i deras föräldraskap och minskar föräldrastress, ångest och depression.

Föräldrastödsprogram bedöms också vara en viktig förebyggande åtgärd mot våld i hemmet, vilket lyfts fram i regeringens slutbetänkande, "Våld i nära relationer - en folkhälsofråga" (SOU 2014:49) I betänkandet understryks att våld i nära relationer behöver ses som en folkhälsofråga och det föreslås också att det generella föräldrastödet fortsatt bör uppmärksammas och utvecklas med fokus på fostran utan våld.

Utvärderingar av föräldrastödsprogram visar att insatserna bör utgå från den plats/arena där barn och föräldrar vistas. Det är viktigt att det finns tillgängligt för alla oavsett kön, språk, familjekonstellation eller arbetsituation. I regeringens betänkande, där insatser för barn 6-12 samt tonåringar särskilt framhålls, beskrivs skolans lokaler som lämpliga att använda för föräldrastödsprogram

I betänkandet föreslås skolpersonal som lämpliga att leda föräldrautbildningar. Skolverket har dock framhållit att skolan som bärare av föräldrastödsprogram kan förstärka en maktobalans mellan lärare, elevvårdspersonal och föräldrar. Föräldrar kan lätt uppfatta att skolpersonal befinner sig i ett överläge och utger sig för att vara experter på barnuppföstran. Skolverket ifrågasätter lämpligheten i att skolan tar denna roll och anser att det ligger utanför skolans ansvarsområde. Skolverket anser inte att det är lärare, fritidsledare eller elevvårdspersonals uppgift att vara föräldrastödjare men däremot att varje skola och kommun själva har stora friheter att disponera sina lokaler. I övriga kommuner som arbetar med generellt föräldrastöd är det dock lika vanligt med att arbetet bedrivs av barn och utbildningsförvaltningen som socialförvaltningen.

### **Erfarenheter i Södertälje kommun av generellt föräldrastöd**

Utifrån den nationella strategin för föräldrastöd fick Folkhälsoinstitutet 2010 ett uppdrag av regeringen att stödja föräldrastöd som riktar sig till alla föräldrar. Södertälje kommun erhöll projektmedel för åren 2010-2011 och bedrev under de åren ett aktivt arbete med föräldrastöd - *Föräldrastöd i Samverkan Södertälje* (FISS). Arbetet upphörde efter projekttidens slut. Kommunstyrelsen beslutade att utifrån erfarenheterna av FISS att påbörja införandet av ett reguljärt generellt föräldrastöd i Södertälje kommun. "Under 2012 ska Södertälje kommun påbörja införandet av en generell föräldrautbildning, byggt på erfarenheterna av projektet "Föräldrastöd i Samverkan Södertälje"

I brist på avsatta medel och en ansvarig nämnd har arbetet 2014 ännu inte kommit igång. En av anledningarna är att uppdraget ligger utanför nämndernas lagstadgade uppdrag. Socialtjänsten bedriver främst individriktad prevention och inte generell prevention på gruppnivå. En viktig övergripande fråga är därför - Vem tar ansvaret för folkhälsoperspektivet när det ligger utanför nämndernas lagreglerade uppdrag?

ABC (Alla Barn i Centrum) är det föräldrastödsprogram som tidigare bedrivits i Södertälje. I samband med projektet "Föräldrastöd i Samverkan Södertälje" utbildades instruktörer i ABC-

programmet. Under projektet användes skolan som en arena att möta föräldrarna vilket visade sig vara positivt utifrån utvärderingen.

Inom socialtjänsten i Södertälje kommun erbjuds även riktade föräldrastödsprogram. Ett av dem är KOMET(Kommunikationsmetod). Utgångspunkten i ett riktat föräldrastödsprogram är att det redan finns ett uttalat behov av stöd inom familjen, detta är då en biståndsbedömd insats inom öppenvården. Även kommunens fältassistenter är utbildade i KOMET.

### **Förslag:**

Södertälje kommun ska erbjuda alla föräldrar möjligheten att delta i ett generellt föräldrastödsprogram. Föräldrastödet bör utgå från den plats/arena där barn och föräldrar vistas. Det ska finnas tillgängligt för alla oavsett kön, språk, familjekonstellation eller arbetssituation. Föräldrastöd bör även erbjudas på andra språk än svenska.

Alt.1 Utbildningskontoret får i uppdrag att under 2015 samordna arbetet med generellt föräldrastöd i enligt beslut i mål och budget 2012-2014. För detta krävs att det avsätts medel i Mål och budget.

Alt. 2. Kommunstyrelsens kontor får i uppdrag 2015 samordna arbetet med generellt föräldrastöd i enligt beslut i mål och budget 2012-2014. För detta krävs samverkan med utbildningskontoret samt social- och omsorgskontoret. Det krävs att det avsätts medel i mål och budget men det kräver även organisationsförändringar då det inte finns någon tydlig organisation för det förebyggande arbetet i kommunen.

Alt 3. Social och omsorgskontoret får i uppdrag 2015 samordna arbetet med generellt föräldrastöd i enligt beslut i mål och budget 2012-2014. För detta krävs att det avsätts medel i Mål och budget.

Förutsättningar: Arbetet kräver en budgeterad resurs för samordning av föräldrastödet. Det krävs även att resurser avsätts för systematiskt och kontinuerligt arbete med utvärdering och uppföljning.

Kostnader: Enligt tidigare beräkningar uppskattas kostnaden under första året till 350 tkr, vilket innebär att 15-20 grupper kan delta i ett föräldrastödsprogram under året. För andra året uppskattas ca 50 föräldragrupper, totalt ca 500 föräldrar, kunna genomföras till en kostnad av ca 1,2 miljoner. Inräknat är en samordnare av föräldrastödet på halvtid. Beräkningen bygger på att Södertälje kommun sedan ABC-programmets införande har utbildade gruppleddare

Utvärdering: Karolinska institutet har gjort en uppföljning av ABC-föräldraprogram. Resultaten visar på flera positiva effekter av programmet. Samspel mellan barn och föräldrar förbättrades, konsekvent bemötande av barnet ökade, föräldraförmågan stärktes. Både barnens och föräldrars välmående ökade i gruppen som fick programmet jämfört med de som inte fick programmet. Effekterna var relativt små men statistiskt säkerställda både i direkt efter avslutat program och vid 6 månaders uppföljning. Programmet bedöms vara kostandseffektivt.

(slutrapport till FHI från forskargruppen på KI. Enebrink, Lindberg, Ulfsdotter. 2014) <sup>9</sup>

---

<sup>9</sup> Enebrink, Lindberg, Ulfsdotter. Karolinska Institutet, 2014 slutrapport till FHI



## **Prioriterad insats: Samordnat mottagande av nyanlända barn och ungdomar**

I genomsnitt kommer det en familj varje dag från ett krigsdrabbat land till Södertälje. En familj som behöver bostad, arbete, skola, sjukvård och i behov av lära sig ett nytt språk och med mänskliga behov som vänner, trygghet och stabilitet i tillvaron. Alla dessa behov utgör bestämningfaktorer som påverkar människors hälsa.

Nyanlända barn tillhör den mest utsatta och sårbara gruppen i samhället. Idag saknas ett strukturerat och sammanhållet socialt stöd och mottagande av flyktingbarnen som kommer till Södertälje.

Som en av två prioriterade hälsofrämjande insatser föreslås att Södertälje kommun leder och samordnar arbetet med att inrätta en ”mottagning” för nyanlända barn med start 2015 och med fokus på att ge barn och unga de bästa förutsättningar för en god psykisk och fysisk hälsa.

### **Akuta behov i Södertälje kommun**

Skolsköterskorna i Södertälje har i ett brev daterat 2013-10-17 uppmärksammat kommunstyrelsen att de känner stark oro för nyanlända barns psykiska hälsa. De efterlyser en sammanhållen mottagning för nyanlända familjer. Med den höga andelen flyktingbarn i skolan blir belastningen på elevvårdsteam och lärare hög. Även barn och ungdomspsykiatri har begränsad kapacitet vilket ökar oron för att barn med trauman inte ska få det stöd de behöver.

Att lägga grunden för barnens framtida hälsa handlar bland annat om att stötta deras föräldrar. Det är viktigt ur ett barnrättighetsperspektiv eftersom barn saknar möjlighet att själva fatta beslut eller söka stöd i frågor som påverkar deras livssituation. Det handlar också om att få en bra introduktion till skolan till vänner och ett socialt nätverk, ett värdigt boende för barnen som skapar trygghet och förutsättningar för god sömn, läsläsning och återhämtning. Att främja barns hälsa handlar även om att via föräldrar skapa bra förutsättningar för hälsosam kost och motion.

Samordnat socialt stöd till såväl barn som vuxna är viktigt eftersom de kan bära med sig trauman från flykt och krig. Det finns stora behov till en samlad hälsovård som leder människor till den vård de behöver. Traumatisering uppkommer till följd av händelser som är så allvarliga att personen som drabbas inte upplever sig kunna hantera känslorna. Detta kan resultera i psykisk ohälsa. Det kan handla om att attackeras eller hotas, att se en anhörig utsättas för våld, att delta i strid, att separeras från sin familj eller om en traumatisk flykt.

Det finns även behov av att få tillgång till socialtjänstens kunskap och stöd utan att det föreligger en anmälan. Det behövs samordning och introduktion till interkulturell dialog avseende kunskap om det svenska samhällets värdegrund. Det behövs vägledning in i samhället och stöd i vardagens problem med trångboddhet, skolgång och språk.

Södertälje kommun tog under 2013 emot 1096 asylsökande människor, varav 329 var barn i åldrarna 0-17 år (93 av barnen var mellan 0-5 år). Under 2014 förväntas antalet bli det dubbla. Den största gruppen flyktingar kommer i dag från det krigsdrabbade Syrien. Migrationsverket

---

bedömer att kriget i Syrien kommer att fortsätta och ett politiskt beslut har fattats, att alla asylsökande från Syrien ska få permanent uppehållstillstånd i Sverige. En stor del av dessa människor förväntas bosätta sig i Södertälje - ofta som inneboende hos vänner och bekanta vilket leder till stor trångboddhet. Det innebär att hemmiljön för många flyktingbarn är en riskfaktor för hälsan. Trots att nyanlända barn och unga tillhör en av de mest sårbara grupperna i samhället är ansvaret för mottagandet av barnen otydligt. Det finns ett betydande behov av ett samordnat och strukturerat mottagande av nyanlända familjer mellan berörda myndigheter och andra aktörer som kyrkor, föreningar och ideella organisationer

### **Familjecentral för nyanlända**

En möjlig utgångspunkt för ett hälsofrämjande mottagande är att utgå ifrån samarbetsformen familjecentral eller familjecenter. Ur ett folkhälsoperspektiv är detta en välbeprövad samarbetsform och arena för tidigt stöd och för förebyggande arbete riktat till familjer. Utifrån de behov som föreligger med Södertäljes stora flyktingmottagande behöver den ursprungliga målgruppen (0-5 år)vidgas och organiseras från de konkreta behov som finns för nyanlända barn i alla åldersgrupper.

Familjecenter/familjecentraler är en väletablerad och framgångsrik verksamhet i många kommuner. De är en viktig plattform för tidigt stöd och för förebyggande arbete riktat till familjer. Kärnan i verksamheten baseras på ett samarbete mellan socialtjänsten, mödrahälsovården (MVC) och barnhälsovården (BVC). Målet för en familjecentral/familjecenter är att utifrån hela familjens livssituation främja en god hälsa hos barn och unga genom att

- finnas tillgänglig som nära mötesplats
- stärka det sociala nätverket runt barn och föräldrar
- skapa arbetsformer där föräldrar och barn är delaktiga
- erbjuda lättillgängligt stöd
- vara ett kunskaps- och informationscentrum

Med familjecenter/centraler ökar möjligheten att dels utjämna hälsoklyftor, dels att stärka friskfaktorer och förebygga riskfaktorer. Den traditionella familjecentralen är också en viktig samhällelig resurs för att tidigt kunna upptäcka och förebygga våld i hemmet, psykisk ohälsa, missbruk och andra riskfaktorer. De är ofta en bra arena för att erbjuda föräldrastödsprogram. Familjecentraler fungerar ofta som en mötesplats i samhället där föräldrar och barn kan träffas och utbyta erfarenheter och motverkar därigenom social isolering. Studier visar att barns hälsa hänger nära samman med hela familjens tillgång till socialt nätverk och vänner.

Under -90 talet samt i början av 2000-talet fanns två samverkansprojekt riktade till nyanlända i Södertälje, Näckrosen och Solrosen, vilka var välfungerande, välbesökta och efterfrågade verksamheter. Näckrosen bedrevs på initiativ från Rädda barnen i samverkan med kommunen, Solrosens verksamhet var samfinansierat med Europeiska flyktingfonden, svenska kyrkan och rädda barnen. Båda verksamheterna lades ner när projektmedlen tog slut. Erfarenheten med

Solrosen och Näckrosen visar att sociala investeringar inte kan drivas som projekt - det krävs ett långsiktigt och uthålligt arbete och en medveten politisk satsning.

Sedan 2008 har antalet familjecentraler i landet växt, från 130 till drygt 200. De flesta kommuner i landet har någon form av familjecentral och antalet växer i hela Norden. I Södertälje kommun fanns fyra välbesökta familjecentraler belägna i Ronna/Geneta, Fornhöjden, Hovsjö och Järna. På grund av en hög belastning inom socialtjänsten kombinerat med en tyngd ekonomi avvecklades dessa under åren 2004-2006 till förmån för att kunna etablera en biståndsbedömd och strukturerad öppenvård inom socialtjänsten. Etableringsreformen som trädde i kraft 2010 innebar att Arbetsförmedlingen tog över ansvaret för introduktionen till nyanlända från kommunerna. I och med reformen förlorades barnperspektivet i många avseenden. Både Barnombudsmannen och det som var integrationsverket rekommenderade att varje nyanlänt barn bör få en egen introduktionsplan vid mottagandet i Sverige. Södertälje kommun har sedan 2010 arbetat med att tydliggöra andra myndigheters formella ansvar i flyktingfrågor. För vuxna har arbetsförmedlingen ett tydligt ansvar under etableringstiden. Kommunens ansvar utgörs av, Utbildning i svenska för Invandrare (SFI), och det som omfattar ”socialt stöd”. Ansvaret för mottagandet av barnen är emellertid otydligt och odefinierat.

#### **Förslag:**

Södertälje kommun leder och samordnar arbetet med att inrätta en mottagning för nyanlända barn med start 2015. Fokus är att främja hälsan hos nyanlända barn och unga bosatta i kommunen. Genom ett samordnat mottagande av nyanlända barn och unga där berörda kommunala verksamheter, myndigheter och organisationer samverkar bedöms förutsättningarna öka för en jämlik hälsa.

Som prioriterad folkhälsoinsats bör kommunen under 2015 som ett deluppdrag även belysa behovet av att återupprätta fler familjecentraler i utsatta stadsdelar. Utredningen bör ta utgångspunkt i stadsdelarnas olika sammansättning och behov. Andelen barn i förskolan bör särskilt beaktas likaså förekomst av våld i hemmet samt socioekonomi. Det bör även göras en inventering av var barn med flest riskfaktorer är bosatta. Utredningen bör genomföras i två steg, ett första steg är en behovsanalys steg två är att ta fram en kostnadsanalys samt plan för genomförande. Parallellt bör det även föras dialog med landstinget kring samarbetsavtal.

Förutsättningar: Arbetet kräver en budgeterad resurs för samordning, projektledning och personalresurser. Ansvarig nämnd ansöker om medel från den Sociala investeringsfonden för genomförandet. Det krävs även att resurser avsätts för systematiskt och kontinuerligt arbete med utvärdering och uppföljning.

Arbetet kräver att en projektorganisation tillsätts för att utforma detaljer kring förslaget och de samverkansformer som krävs. Arbetet förutsätter även samverkansavtal angående resurser och samarbete med övriga myndigheter och organisationer.

Förslag 1. Arbetet samordnas centralt från kommunstyrelsens kontor

Förslag 2. Arbetet samordnas av Social och omsorgskontoret.

Deluppdraget med att utreda en etablering av familjecentraler medför inga ekonomiska konsekvenser.

Ekonomiska konsekvenser: Förslaget har direkta ekonomiska konsekvenser och kan inte genomföras med befintliga personalresurser. Det finns dock möjligheter till långsiktiga ekonomiska besparingar genom ett aktivt förebyggande arbete via familjecentraler vilket går i linje med Södertälje kommuns beslut om att arbeta med sociala investeringar.

Folkhälsokommittén i Västra Götalandsregionen har genomfört ett samhällsekonomiskt räkneexempel på hur kostnadsbesparingar kan ske genom ett tidigt förebyggande arbete via familjecentraler. Den jämförande kostnadsanalys som görs av samhällets insatser för att stödja ett barn under uppväxten görs mellan traditionell organisering av verksamheten och organiseringen i samverkan på en familjecentral. I det beräknade exemplet visade att kommunens långsiktiga besparing på ca 20 år med att arbeta med tidigt upptäckt är 80 % jämfört med en traditionell organisation.

En framtida investering av ytterligare familjecentraler kommer att inledningsvis vara förenat med kostnader. Därför bör det ingå i utredningens andra del att även göra en kostnadsberäkning.



## Goda livsvillkor: Delaktighet och inflytande i samhället

Hälsa har tydliga samband med delaktighet och inflytande. Om individer eller grupper av individer upplever att de inte kan påverka de egna livsvillkoren eller utvecklingen av samhället uppstår utanförskap och maktlöshet. I värsta fall leder det till kriminalitet och social oro. Etnisk och social segregation samt diskriminering försvårar möjligheterna till delaktighet och inflytande. Det talas idag om vikten av ett starkt socialt kapital, att sociala relationer har betydelse för hälsa och att social isolering är en hälsorisk. Tilliten i samhället minskar när de sociala nätverken brister. För att främja hälsan är det därför viktigt med ett rikt föreningsliv, tillgång till arbete, utbildning, kultur- och fritidsaktiviteter och att det finns mötesplatser för alla.

Barn och ungdomars möjligheter till inflytande och delaktighet i samhället måste stärkas och ske utifrån deras egna förutsättningar. En av Barnkonventionens grundläggande principer handlar om barnets rätt att komma till tals. Det innebär att själv kunna påverka och bestämma om sitt liv, om vem man är och hur man vill uttrycka sig. För att främja hälsan måste förutsättningar skapas för att människor ska känna sammanhang och uppleva att de har möjligheter att påverka sina liv. Framförallt handlar det om att unga ska få möjlighet att göra sin röst hörd. T.ex. upplever unga med en funktionsnedsättning ofta att de har sämre möjligheter att påverka sin egen livssituation och en lägre känsla av delaktighet jämfört med andra unga.<sup>10</sup>

Att vara delaktig i samhället handlar också om att ta del av det samhället erbjuder t.ex. kultur- och fritidsaktiviteter och föreningsliv. Ett lågt valdeltagande i Södertäljes miljonprogramsområden kan sägas känneteckna ett "utanförskap" – eller åtminstone en känsla av ett utanförskap. Det är därför en politisk utmaning att förbättra resurssvaga och marginaliserade gruppers möjligheter att delta i det politiska livet.

Alla medborgare, oavsett ålder, kön, etnicitet eller funktionsnedsättning måste ges möjligheter att ta ställning till förändringar i sitt närområde i politiska frågor, göra sin röst hörd och föra upp frågor på den politiska dagordningen. I den medborgarenkät som genomförs regelbundet ställs frågor som syftar till att beskriva medborgarnas attityder när det gäller deras möjligheter till inflytande i Södertälje kommun. Det totala måttet på inflytande är markant lägre i Södertälje jämfört med övriga medverkande kommuner i samma storlek. Dessutom har inflytandet försämrats de senaste åren.

Valdeltagandet 2014 pekar på en försämring av delaktigheten i samhället. Valdeltagandet minskade med ca 1 procent sedan valet 2010. I de socioekonomiskt utsatta stadsdelarna som Ronna, Hovsjö och fornhöjden minskade valdeltagandet mellan 7-13 procent.

Erfarenheterna från tidigare projekt i Södertäljes utsatta stadsdelar under perioden 2002-2004 visade på betydelsen av att skapa forum för boendes medverkan och inflytande i frågor som berörde den egna stadsdelens utveckling. I Ronna fanns t.ex. ett boenderåd med valda representanter som under några år påverkade både planeringsprocesser och politiska beslut.

---

<sup>10</sup> "En analys av ungas inflytande" (nr. 2010:10), Ungdomsstyrelsen. (2010).

Valdeltagandet i Ronna ökade vid 2002 års val och ett flertal aktiva Ronnabor gick in i Södertäljes olika politiska partier och återfinns idag bland de förtroendevalda.

Forum för delaktighet och inflytande behövs i samtliga stadsdelar. I utvecklingsplanen för Ronna föreslås upprättande av mötesplatser som t.ex. medborgarkontor, bibliotek och möteslokaler. Det behövs många mötesplatser för samtal, samhörighet och engagemang. Mötesplatser, inomhus och utomhus för alla medborgare oavsett ålder, funktionsnedsättning eller etnicitet. Ungdomar har ett särskilt stort behov av mötesplatser utanför hemmet. Att underlätta möten mellan människor och olika generationer behöver prioriteras då särskilt äldre människor riskerar att bli isolerade

### **Vad görs idag för att främja delaktighet och inflytande i Södertälje**

Kommunala handikapprådet (KHR) och Kommunala pensionärsrådet (KPR) är kommunens samverkansorgan med handikapp- samt pensionärsföreningar, de ska kunna lämna synpunkter på frågor som handlar om äldre eller funktionshinder inför beslut i nämnder samt i kommunstyrelsen. Handikapprådet ska verka för att FN:s konvention om rättigheter för personer med funktionsnedsättning respekteras, beaktas och efterföljs i den kommunala verksamheten. Rådet ansvarar även för att Södertäljes handikappolitiska program följs upp och revideras.

I skolorna pågår ett viktigt arbete med att öka barnens kunskap om mänskliga rättigheter och barnkonventionen. På fritidsgårdarna är allt arbete uppbyggt på ungdomarnas medbestämmande och delaktighet, där finns även ungdomsråd och olika arbetsgrupper med syfte att påverka verksamheten. Fritidsgårdarna gjorde även ett aktivt arbete inför valet 2014 med syfte att öka valdeltagandet bland förstagångsväljarna.

### **Förslag på utveckling av arbetet**

Kommuninvånarnas egenmakt och påverkan på de platser de bor och vistas behöver stärkas. Nedan ges några förslag till åtgärder:

- Möjligheten att arbeta med områdesgrupper för lokalt inflytande gällande hälsa, trygghet och fysisk planering bör utredas. Goda exempel finns att hämta från Botkyrka kommun. Genom att hitta nya arbetsformer för medborgardialoger får medborgarna bättre möjligheter att ta ställning till förändringar i sitt närområde, i politiska frågor och möjlighet att göra sin röst hörd.
- Ta fram en handlingsplan för att öka valdeltagandet i Södertäljes utsatta områden inför valet 2018.
- Ta tillvara barns och ungas åsikter i det långsiktiga planeringsarbetet genom dialoger.
- Utred hur man kan arbeta med någon typ av barnkonsekvensanalyser eller belysa sociala konsekvenser av beslut både som ett led i budgetprocessen och i samtliga beslut som rör barn och ungas vardag. Se den tidigare barnchecklistan och hållbarhetschecklistan. Utred även möjligheten att arbeta med hållbarhetsbokslut.

- Återupprätta ungdomsrådet. Södertälje kommun bedrev tidigare ett framgångsrikt arbete med ett ungdomsråd, vilket var ett forum för unga människors möjlighet att vara delaktiga. Det är även ett forum för kommunens tjänstemän och politiker att öka förståelsen för barnperspektivet inför beslutsfattande.
- Inför/inrätta en barnombudsman. Strängnäs är ett exempel på kommun som har en barnombudsman med syfte att barn ska få möjlighet att föra fram sina åsikter. Barnombudsmannen i Strängnäs arbetar med skolornas elevråd både på ”vanliga” skolor samt särskolor med information om kommunen och med uppgift att ta reda på barnens åsikter. Elevråden kan även ta kontakt med barnombudsmannen när de vill driva egna frågor. Att arbeta med lokala barnombudsmän är något som förespråkas i Malmökommissionens slutrapport.
- En viktig uppgift för kommunen är att nå ut till, inspirera och få med, dem som idag inte använder det utbud som finns inom kultur och fritid. Det är av stor vikt att arbetet med föreningar utvecklas genom ett utökat stöd och arbete runt Idrott utan gränser, El Sistema och Berättarministeriet. Oktoberteaterns projekt Flyktingbarn och bibliotekets arbete med små barns språkutveckling genom bilderboken är nya projekt som bör utvecklas.

### Förslag på utvecklingsinsatser för delaktighet och inflytande

Förslag på utveckling av insatser för delaktighet och inflytande	Ansvar	Ekonomiska konsekvenser
Utred möjligheten att arbeta med områdesgrupper för lokalt inflytande gällande hälsa, trygghet och fysisk planering.	Kommunstyrelsen, Stadsbyggnadsnämnden	Inga ekonomiska konsekvenser
Ta fram en plan för att öka antalet mötesplatser mellan medborgarna i kommunen.	Stadsbyggnadsnämnden, Tekniska nämnden, Kommunstyrelsen, Kultur- och fritidsnämnden, Kommundelsnämnderna	Inga ekonomiska konsekvenser
Ta fram en handlingsplan för att öka valdeltagandet.	Kommunstyrelsen	Inga ekonomiska konsekvenser
Utveckla nya former för medborgardialoger.	Kommunstyrelsen	Inga ekonomiska konsekvenser
Utred hur man kan arbeta med att säkerställa att kommunen belyser barns och sociala konsekvenser i beslutsunderlagen.	Kommunstyrelsen	Inga ekonomiska konsekvenser

<p>Öka barns och ungas delaktighet i planering, beslutsfattande och samhällets demokratiska processer. Utred möjligheten att upprätta barn och ungdomsråd, barnombudsman.</p>	<p>Kultur- och fritidsnämnden Kommundelsnämnderna, Utbildningsnämnden, Tekniska nämnden, Miljönämnden, Stadsbyggnadsnämnden Kommunstyrelsen</p>	<p>Inga ekonomiska konsekvenser</p>
<p>Förstärk arbetet med att se till att barn och ungdomar kommer till tals i de frågor som berör dem t.ex.</p> <ul style="list-style-type: none"> <li>• ordna mötesplatser mellan barn och beslutsfattare.</li> <li>• möt barn och ungdomar på deras egna arenor, elevråd, föreningar etc</li> </ul>	<p>Kultur- och fritidsnämnden Kommundelsnämnderna, Utbildningsnämnden, Tekniska nämnden, Miljönämnden, Stadsbyggnadsnämnden Kommunstyrelsen</p>	<p>Inga ekonomiska konsekvenser</p>
<p>Fortsätt och förstärk arbetet med barnkonventionen genom att informera om barnkonventionen och delta i nätverk för barnkonventionens genomförande.</p>	<p>Kommunstyrelsen</p>	<p>Inga ekonomiska konsekvenser</p>
<p>Öka stödet till föreningar.</p>	<p>Kultur- och fritidsnämnden Kommundelsnämnderna</p>	<p>En utökat stöd medför ekonomiska konsekvenser. kultur och fritidsnämnden bör utifrån sin verksamhetsplan prioritera utifrån den takt ekonomiskt utrymme ges under fyra årsperioden</p>



<b>Indikatorer delaktighet och inflytande</b>	<b>Ansvar</b>	<b>Källa</b>	<b>Uppföljning</b>
Antal medborgarförslag.	Kommunstyrelsen	Intern uppföljning	Årlig
Andel genomförda medborgardialoger.	Kommunstyrelsen	Intern uppföljning	Årlig
Andel röstande av de röstberättigade Valet till kommunfullmäktige.	Kommunstyrelsen	Elevenkät	Vart fjärde år Basindikator FHI
Andel elever som upplever att de har inflytande/delaktighet i skolan.	Utbildningsnämnden Kommundelsnämnderna	Elevenkät	Vart annat år
Andel invånare som upplever att de har insyn och inflytande över kommunens verksamhet	Kommunstyrelsen	Medborgarundersökning	Vart annat år
Andel föräldrar som deltagit i föräldrautbildning.	Kommunstyrelsen	Intern uppföljning	Årlig
Antal skolor som tagit del av information om barnkonventionen.	Utbildningsnämnden	Intern uppföljning	Årlig

## Goda livsvillkor: Ekonomiska och sociala förutsättningar

Sociala och ekonomiska förutsättningar är starkt förknippade med en god hälsa. Att ekonomisk stress och social otrygghet orsakar ohälsa, (framför allt psykisk ohälsa) och dessutom leder till ökad ojämlikhet i hälsa är känt.<sup>11</sup>

Såväl psykisk som fysisk ohälsa är vanligare bland ekonomiskt utsatta grupper. Barn till föräldrar med låg utbildning löper högre risk att utveckla ohälsa, psykosociala problem och får oftare svårigheter i skolan.<sup>12</sup> Detsamma gäller barn till föräldrar med långvarigt ekonomiskt bistånd. Det ökar dessutom risken för att barnen själva blir beroende av ekonomiskt bistånd som vuxna. Ett flertal studier visar att det bästa sättet att skydda barn från ohälsa och socialt utanförskap som vuxna är en bra utbildning.

Andelen medborgare som har ett arbete varierar kraftigt mellan olika områden i kommunen. I Ronna och Hovsjö är det t.ex. endast 40-50 % av medborgarna som har ett arbete<sup>13</sup> jämfört med Pershagen, Enhörna och Östertälje där andelen förvärvsarbetande är ca 90 %.

### Barnfattigdom

Studier visar att barnfattigdom i hög grad leder till ohälsa och socialt utanförskap.<sup>14</sup> I en rapport om barns ekonomiska utsatthet från Rädda Barnen år 2010 redovisades barnfattigdomens utbredning i 290 svenska kommuner. Södertälje rankades på 288 plats. Enligt undersökningen var barnfattigdomen i Södertälje dubbelt så hög som riket. Barn till ensamstående föräldrar och barn med utländsk härkomst löper störst risk att leva i fattigdom. Även ensamstående mammor är en utsatt grupp. Försörjningsstödet till dessa är tre gånger högre än till ensamstående pappor.

Forskning pekar på att barn som lever i ekonomisk utsatthet lider tre gånger så hög risk att bli inskrivna på sjukhus med en diagnos relaterad till psykisk ohälsa jämfört med barn som inte är ekonomiskt utsatta. Dessa barn har sämre chans att nå gymnasiekompetens och har högre risk att hamna i biståndsberoende som vuxna. Det finns också tecken som tyder på att barnen inte den vård de behöver då föräldrar med låg utbildning och låg inkomst inte söker vård i samma utsträckning som andra.<sup>15</sup>

I Mål och budget anges som ett prioriterat mål att barnfattigdomen ska minska. I den underlagsrapport ”Barnfattigdom, Kunskapsunderlag och nulägesanalys” som lämnades till kommunstyrelsen 2012 fick förvaltningen i uppdrag att kraftsamla mot barnfattigdomen.

### Vad görs idag för att främja ekonomiska och sociala förutsättningar

Att de ekonomiska resurserna i befolkningen är ojämnt fördelade inom kommunen påverkar förutsättningarna för en jämlik hälsa. Ett sätt att skydda barn från ohälsa och socialt utanförskap

<sup>11</sup> ”Malmös väg mot en hållbar framtid- Hälsa, välfärd och rättvisa”, Kommission för ett socialt hållbart Malmö, 2013

<sup>12</sup> ”Olika villkor- Om levnadsförhållanden, risker och kommunala kostnader för barn och unga”, Socialstyrelsen 2010

<sup>13</sup> Områdesstatistik SCB, 2011

<sup>14</sup> ”Barnfattigdom- Kunskapsunderlag och nulägesanalys” Södertälje kommun, KS 12/389

<sup>15</sup> ”Hellre rik och frisk – om familjebakgrund och barns hälsa” Studieförbundet Näringsliv och Samhälle, 2014

som vuxna är en bra utbildning. Det övergripande målet är därför att alla barn i Södertälje ska gå ut grundskolan med fullständiga betyg. Arbetet med att ta fram en strategi för att minska effekterna av barnfattigdomen pågår inom kommunen i ett tvärsektorielt samarbete mellan alla förvaltningar.

Exempel på åtgärder inom Södertälje kommun som påverkar barns vardag är, stöd till föreningslivet, kulturskolan och idrottsplatser. Problemet är att de flesta aktiviteter ändå är avgiftsbelagda i någon mån och att de mest ekonomiskt utsatta barnen ändå inte har råd.

### Förslag på utveckling av arbetet

Kommunen bör fortsätta och intensifiera arbetet med att ta fram strategier för att minska effekterna av barnfattigdomen. Nedan redovisas några förslag.

- Ta fram en strategi för att minska barnfattigdomen.
- Arbeta för gratis eller billigare kollektivtrafik för barn och unga.
- Fortsätt arbetet med anslutningen till med Max 18 för att utveckla bättre indikatorer och bättre mått på barnfattigdom.

### Förslag på utvecklingsinsatser för delaktighet och inflytande

Förslag på utveckling av insatser för att nå jämlika ekonomiska och sociala förutsättningar	Ansvar	Ekonomiska konsekvenser
Ta fram en strategi för att minska effekterna av barnfattigdomen.	Kommunstyrelsen Kultur- och fritidsnämnden Kommundelsnämnderna, Socialnämnden, Utbildningsnämnden	Inga ekonomiska konsekvenser
Utveckla indikatorer för att följa utvecklingen av barnfattigdomen utifrån MAX 18.	Kommunstyrelsen	Inga ekonomiska konsekvenser

Indikatorer sociala och ekonomiska förutsättningar	Ansvar	Källa	Uppföljning
Andel hushåll med försörjningsstöd per capita.	Kommunstyrelsen	SCB	Årlig
Andel barn i familjer med långvarigt ekonomiskt bistånd (försörjningsstöd). Områdesnivå	Kommunstyrelsen	SCB	Årlig
Andel med eftergymnasial utbildningsnivå.	Kommunstyrelsen	SCB	Årlig
Andel öppen arbetslöshet.	Kommunstyrelsen	SCB	Årlig
Förvärvsfrekvens invånare 20-64 år.	Kommunstyrelsen	SCB	Årlig
Andelen deltagare inom introduktionsenheten och arbetsmarknadsenheten som uppnår självförsörjning.	Kommunstyrelsen	Intern uppföljning	Årlig

## Goda livsvillkor: Barns och ungas uppväxtvillkor

Förhållanden under barndomen har stor betydelse för hälsan under hela livet. Genom tidiga åtgärder som inverkar positivt på familjeförhållanden och skolförhållanden kan barns och ungdomars hälsa främjas och skillnader i uppväxtvillkor minskas. Några viktiga faktorer för trygga uppväxtvillkor är miljön i hemmet, förskolan och i skolan.

Satsningar på utbildning är ett av de främsta sätten att främja barns hälsa. Bra skolresultat är en skyddsfaktor för utsatta barn. På detta område bedriver Södertälje kommun ett systematiskt arbete med att förbättra måluppfyllelsen i skolan. Alla barn ska gå ut skolan med fullständiga betyg. Utbildningskontoret påbörjar även under hösten 2014 ett utvecklingsarbete när det gäller ett strukturerat och likvärdigt mottagande för nyanlända elever.

Även förskolan är en betydelsefull miljö både för att förebygga ohälsa hos barn och för att utjämna effekterna av socioekonomiska skillnader. Studier visar att vistelse i förskolan har långsiktiga positiva effekter på barns lärande och utveckling och har särskilt gynnsam effekt på barn som lever i utsatta miljöer och resurssvaga familjer<sup>16</sup>. Förskolan är också viktig för att träna även de minsta barnen när det gäller sociala färdigheter, samspel och språkutveckling. Det finns också forskning som visar på att förskolans utjämnande socioekonomiska effekter är störst på de barn som finns i riskzonen. En majoritet av de barn som befunnit sig i riskzonen och som gått i förskola uppvisar lägre grad av beteendeproblem i skolåldern. I tonåren är problem med droger och kriminalitet halverad för de som gått i förskola<sup>17</sup>. Barnens färdigheter och psykiska hälsa gynnas av flera faktorer i förskolan. För att förskolan ska fungera socialt utjämnande och kulturellt överskridande krävs en medveten pedagogik och hög utbildning hos personalen.<sup>18</sup>

Miljön i hemmet är en av de viktigaste faktorerna som påverkar barn och ungas hälsa. Särskilt viktiga är relationerna mellan föräldrar och barn. En bra relation mellan förälder och barn kan minska risken för ohälsa och riskbeteenden hos barn. En av de åtgärder som framhålls nationellt för att stärka relationen mellan barn och föräldrar är olika typer av föräldrastöd. En bra familjerelation påverkar även skolresultaten positivt.<sup>19</sup>

### Trygghet och frihet från våld

Goda livsvillkor omfattar också människors möjligheter till trygghet och frihet från våld. Utsatthet för våld är ett allvarligt samhällsproblem och framförallt en folkhälsofråga. År 2013 konstaterade Världshälsoorganisationen (WHO) att våld mot kvinnor i nära relationer är ett av de allvarligaste hoten mot kvinnors hälsa. Många av de kvinnor som drabbas av våld i nära relationer är ofta också mödrar. Den psykiska stress som uppstår hos ett barn som utsätts för våld påverkar hjärnans centrum för minnesfunktioner och inläring negativt. Studier visar på starka samband mellan upplevt våld som barn och markant ökad risk för psykisk ohälsa som

<sup>16</sup> "Barns och ungas uppväxtvillkor" Kunskapsunderlag för Folkhälsopolitisk rapport 2010, Statens folkhälsoinstitut

<sup>17</sup> Persson S "Förskolans betydelse för barns utveckling, lärande och hälsa". Underlagsrapport. Kommission för ett socialt hållbart Malmö 2012.

<sup>18</sup> "Barns och ungas uppväxtvillkor". Kunskapsunderlag för Folkhälsopolitisk rapport 2010, Statens folkhälsoinstitut

<sup>19</sup> Ibid.

depression traumarelaterade symptom.<sup>20</sup> Hos våldsutsatta barn är bl.a. depression i vuxen ålder dubbelt så vanligt.<sup>21</sup>

Studier om våldsutsatthet och koppling till hälsa pekar på att risken för olika former av psykisk och fysisk ohälsa både på lång eller kort sikt ökar bland de som varit utsatta för sexuellt, fysiskt eller psykiskt våld. Det finns också en tydlig koppling mellan utsatthet för våld under barndomen och utsatthet som vuxen. De kvinnor och män som drabbats av sexuellt, fysiskt eller psykiskt våld under barndomen redovisar flera gånger högre prevalens för utsatthet för samma typ av våld under sitt vuxna liv, jämfört med de som inte var drabbade under barndomen.<sup>22</sup>

I betänkandet *Våld i nära relationer- en folkhälsofråga*<sup>23</sup> lyfts behovet av föräldrastöd som en viktig förebyggande åtgärd när det gäller våld mot barn. Bland annat konstateras att de generella föräldrastöden ofta saknar fokus på ”uppfostran utan våld”. Utredaren förslår att förskolan, barnhälsovården och socialtjänsten ska erbjuda riktat stöd till riskgrupper. Några övergripande faktorer kan sägas påverka relationerna inom en familj. Det handlar om samhällets normer och värderingar men även om ekonomi och utbildningsnivå. T.ex. så kan föräldrar som lever under pressade socioekonomiska villkor ha svårare att utveckla goda relationer med sina barn. En svår ekonomisk situation påverkar också familjens handlingsutrymme att forma sina barns liv på det sätt de bedömer vara bäst. Även föräldrarnas utbildning påverkar barnens hälsotillstånd. Studier visar att välutbildade föräldrar har lättare att ta till sig aktuell information om en god omvårdnad.

En viktig samhällelig faktor är de normer och värderingar som råder i samhället, även dessa påverkar hur familjer fungerar och hur föräldrar bemöter sina barn. Generellt kan man säga att barn antingen kan uppfattas som egna individer eller som en del av en familj. I Norden är det vanligaste synsättet att barnet är en egen individ med egna rättigheter. Detta avspeglar sig i synen på barnbestraffning och barnaga som varit förbjudet sedan 1979. I många länder där man har inte samma samhälleliga värderingar kring barn som i Sverige är barnaga fortfarande tillåtet.<sup>24</sup> Barn i utsatta miljöer och med bristande omsorg från sina föräldrar kan leda till allvarliga konsekvenser för barnen. En utsatt hemsituation kan bero på psykisk ohälsa, missbruk, kriminalitet eller våld i familjen. Det är viktigt att vidta åtgärder för att tidigt upptäcka de barn som lever i utsatta miljöer och stödja dem som riskerar att utveckla ohälsa. Familjecentraler kan vara en viktig arena för tidig upptäckt av utsatta barn.

### **Vad görs idag för att främja barn och ungas uppväxtvillkor**

Arbetet med våldsutsatta barn som bedrivs inom socialtjänsten är ett viktigt arbete för att minska risken för att barnen som vuxna ska utveckla hälsoproblem. Socialtjänsten arbetar bl.a. med ”Trappan”, en verksamhet för krisbearbetning för barn som bevittnat våld/hot i sin familj.

<sup>20</sup> ”Genväg till forskning, Barn som upplever våld- konsekvenser för välmående och hälsa”. Västra Götaland regionen 2012.

<sup>21</sup> ”Våld och hälsa, en befolkningsundersökning om kvinnors och mäns våldsutsatthet samt kopplingen till hälsa”. Nationellt centrum för kvinnofrid, Uppsala universitet, 2014

<sup>22</sup> ”Våld och hälsa, en befolkningsundersökning om kvinnors och mäns våldsutsatthet samt kopplingen till hälsa”. Nationellt centrum för kvinnofrid, Uppsala universitet, 2014

<sup>23</sup> ”Våld i nära relationer- en folkhälsofråga” SOU 2014:49, Socialdepartementet 2014



Trappanmodellen är utarbetat av Rädda Barnen och syftar till att ge barn nya tankar och hopp, befrielse från skuld och en förmåga att känna igen egna känslor och behov.

Barn och ungdomar kan också erbjudas möjlighet att gå i olika typer av grupper. Det finns gruppverksamhet för barn till missbrukare, psykiskt sjuka och barn vars föräldrar skilt sig. Grupperna har olika innehåll men tar alltid upp teman kring våld i nära relation.

### Förslag på utveckling av arbetet

- Erbjud alla föräldrar generellt föräldrastödsprogram. Utveckla generella föräldrastödsprogram som förutom uppfostran utan våld även tar upp frågor kring hur vi skapar ”pojkar” respektive ”flickor”.
- Utred möjligheten att åter etablera Familjecentraler i samverkan med landstinget.
- Samordna mottagandet för nyanlända barn (Se prioriterat förslag).
- Vidta åtgärder angående vuxnas våld mot barn. Förstärk samarbetet med polisen i syfte att minska antalet fall av barnmisshandel.
- Södertälje kommun bör ansöka om att få delta i projektet med våldspreventionsprogram som Myndigheten för ungdoms- och civilsamhällesfrågor planerar att starta under 2015. Det är ett pilotprojekt med syfte att förebygga våld och sexism genom våldspreventionsprogram. De kommer att arbeta med några utvalda kommuner. Som ett led i arbetet med att förebygga våld i hemmet är det angeläget att. Södertälje kommuner om möjligt deltar i pilotprojektet.

### Förslag på utvecklingsinsatser för barn och ungas uppväxtvillkor

Utvecklingsinsatser för främja barn och ungas uppväxtvillkor	Ansvar	Ekonomiska konsekvenser
Erbjud alla föräldrar generellt föräldrastöd.	Utbildningsnämnd, Socialnämnd, Omsorgsnämnd, Kommunstyrelsen, Kommundelsnämnderna	Förslaget är förenat med kostnader. Nämnderna föreslås ansöka om medel ur den sociala investeringsfonden.
Samordna mottagandet av nyanlända barn.	Utbildningsnämnd, Socialnämnd, Kommunstyrelsen	Förslaget är förenat med kostnader. Nämnderna föreslås ansöka om medel ur den sociala investeringsfonden.
Ansök om att delta i våldspreventionsprogram.	Socialnämnd, Kommunstyrelsen	Inga ekonomiska konsekvenser
Vidta åtgärder i samverkan med polisen i syfte att minska antalet fall av barnmisshandel.	Socialnämnd, Kommunstyrelsen	Inga ekonomiska konsekvenser
Utred möjligheten att etablera familjecentraler.	Socialnämnd, Kommunstyrelsen	Inga ekonomiska konsekvenser

<b>Indikatorer Barn och ungas uppväxtvillkor</b>	<b>Ansvar</b>	<b>Källa</b>	<b>Uppföljning</b>
Andel barn med svag förälder anknytning	Utbildningsnämnden	Elevenkäten	<i>Vart annat år</i>
Antal barn i förskolan.	Utbildningsnämnden	Utbildningskontoret	<i>Årlig</i>
Antal personal i förskolan med förskoleläroutbildning.	Utbildningsnämnden	Utbildningskontoret	<i>Årlig</i>
Elever i åk. 9 som är behöriga till ett yrkesprogram, kommunala skolor.	Utbildningsnämnden	Utbildningskontoret	<i>Årlig</i>
Elever med högskolebehörighet efter gymnasie-utbildning (efter 3 år).	Utbildningsnämnden	Utbildningskontoret	<i>Årlig</i>
Andel elever som når målen i alla ämnen i skolan.	Utbildningsnämnden	Utbildningskontoret	<i>Årlig</i>
Andel ungdomar i åk 9 som skattar sin hälsa som god eller mycket god.	Utbildningsnämnden	Elevenkäten, Utbildningskontoret	<i>Vart annat år</i>
Antal föräldrar som genomgått föräldrastödsutbildning.	Utbildningsnämnden Socialnämnden Kommunstyrelsen	Utbildningskontoret, Social och omsorgskontoret, Kommunstyrelsens kontor, intern uppföljning	<i>Årlig</i>

## Målområde 2: Hälsosamma levnadsvanor

*”Södertälje kommun ska medverka till att förutsättningarna för goda levnadsvanor ska förbättras - ohälsa på grund av livsstil ska minska genom att hälsofrämjande levnadsvanor stimuleras och alla kommuninnevånarens hälsosamma livsvillkor säkerställs inom målområdena”*

*Södertälje kommuns folkhälsopolicy*

Det finns stora skillnader i Stockholms län när det gäller barns förutsättningar för en bra hälsa. Sambandet mellan barns hälsa och familjers levnadsvanor och socioekonomiska situation är tydligt. I Södertälje kommun är utgångsläget för spädbarn och förskolebarn bland de sämsta i länet t.ex. ammas spädbarn i lägre omfattning och utsätts i högre grad för rök i hemmet. När det gäller barn i förskoleåldrarna är förekomsten av karies, övervikt och fetma betydligt högre än genomsnittet för länet.<sup>25</sup> I jämförelse mellan Södertälje och ”rika” kommuner är hälsoklyftorna bland barnen ännu större. Andelen fyraåringar med övervikt och fetma är oroväckande hög i Södertälje. 15 % av alla fyraåringar Södertälje födda 2008 lider av övervikt och fetma, vilket är högre än genomsnittet för länet.<sup>26</sup> Fetma under barndomen ökar risken för framtida sjukdomar och har samband med hälsoproblem under vuxen ålder.

Arbetet med att främja goda levnadsvanor är av största vikt för att minska skillnaderna i hälsa hos alla befolkningsgrupper. Det är särskilt viktigt att grundförutsättningarna för att minska dessa skillnader stärks för barn och ungdomar.

### Matvanor

Studier visar att det finns starka samband mellan goda matvanor och bra skolprestationer hos barn. Flertalet studier har visat att barn och ungdomar med oregelbunden måltidsordning, t ex de som hoppar över frukosten, har sämre skolprestationer än de som äter frukost dagligen. Även om de flesta i Sverige har bra matvanor finns det skillnader som beror på ålder, kön, social och ekonomisk situation, vilket leder till ojämlikhet i hälsa.<sup>27</sup> Ohälsosamma matvanor är t.ex. vanligare i grupper med låg utbildning och låg inkomst, även fetma och övervikt följer ett tydligt socialt mönster där människor i socialt utsatta grupper drabbas hårdast. Stora sociala skillnader finns både hos barn och vuxna.<sup>28</sup> En analys av folkhälsoenkäten visar att det i Södertäljes vuxna befolkning konsumeras mer läsk och sötsaker och mindre frukt och grönsaker

<sup>25</sup> ”Rapport om barnhälsovård”, Vårdgivarguidens årsrapport 2013, Stockholms läns landsting 2013.

<sup>26</sup> ”Rapport om barnhälsovård”, Vårdgivarguidens årsrapport 2013, Stockholms läns landsting 2013.

<sup>27</sup> <http://www.folkhalsomyndigheten.se/amnesomraden/livsvillkor-och-levnadsvanor/livsmiljo/hallbara-matvanor/>

<sup>28</sup> ”Folkhälsan i Stockholm - I dag och i morgon” Folkhälsorapport 2011, Stockholms läns landsting 2011



än i resten av länet. Sådana matvanor är starkt kopplade till förekomst av övervikt och fetma.<sup>29</sup> Övervikt och fetma ökar dock i hela Stockholms län bland samtliga befolkningsgrupper.

### **Fysisk aktivitet**

Fysisk aktivitet förebygger sjukdomar som diabetes, hjärt-kärlsjukdomar, åldersdiabetes, benskörhet och psykisk ohälsa. Den dagliga motionen är därför av särskilt stor vikt för att främja hälsan. En rapport från 2014 visar att den vuxna befolkningen i Södertälje är mindre fysiskt aktiv jämfört med genomsnittet för Stockholms län.<sup>30</sup> Södertälje kommuns skolsköterskor registrerar att allt fler barn söker elevhälsan för problem med nacke/axlar och huvudvärk vilket kan relateras till stillasittande. De faktorer som påverkar den dagliga motionen hos människor är bl.a. närheten till grönområden och anordningar för fysisk aktivitet, tillgång till allmänna kommunikationer, förekomst av och standard på gång- och cykelbanor samt trygga och estetiskt tilltalande miljöer. Det är även viktigt att det finns gång- och cykelbanor som är anpassade för rullstolburna samt synskadade personer samt att idrottsanläggningar är tillgängliga för alla. Även individens kostnader för fysisk aktivitet är en viktig yttre faktor som påverkar i vilken omfattning man motionerar.

Forskningen pekar på en polarisering bland barn och unga när det gäller fysisk aktivitet där både andelen med en stillasittande livsstil och andelen föreningsaktiva barn/ungdomar har ökat.<sup>31 32</sup> Barns och ungdomars aktivitetsvanor är tydligt relaterade till sociala, ekonomiska, etniska och kulturella förhållanden. En studie från Riksidrottsförbundet pekar på samband mellan boendesegregation och de ungdomar som är aktiva medlemmar i idrottsföreningar. I dessa återfinns en högre andel familjer boende i villa och som har bil. Av dem som bodde i hyreshus svarade t.ex. tre gånger så många som de villaboende att det är för dyrt att idrotta. Studier visar också att pojkar är mer aktiva än flickor vilket bör uppmärksammas. Det finns starka samband mellan barn och ungdomars levnadsvanor och skolprestationer. Skolan har därför en central roll i arbetet med att stimulera till fysisk aktivitet bland barn och unga. Enligt internationella rekommendationer bör barn upp till puberteten vara fysiskt aktiva minst 60 minuter per dag.<sup>33</sup> En interventionsstudie från Bunkefloprojektet i Malmö<sup>34</sup> visade på att daglig schemalagd fysisk aktivitet och medveten motorisk träning förbättrade skolprestationerna och resulterade i fler som uppnår godkända betyg. När det gäller fysisk aktivitet så är det viktigt att skolvägar och skolgårdarna ska uppmuntra till gång, cykling och spontan fysisk aktivitet.

---

<sup>29</sup> "Geografiska variationer i övervikt och fetma i relation till matvanor och fysisk aktivitet i Stockholms län" 2014:7, Stockholms läns landsting

<sup>30</sup> "Geografiska variationer i övervikt och fetma i relation till matvanor och fysisk aktivitet i Stockholms län" 2014:7, Stockholms läns landsting

<sup>31</sup> "Fysisk aktivitet och folkhälsa", 2006:13 Statens folkhälsoinstitut, 2006

<sup>33</sup> "Fysisk aktivitet och folkhälsa", 2006:13 Statens folkhälsoinstitut, 2006

<sup>34</sup> Ericsson "Motorik, koncentrationsförmåga och skolprestationer: En interventionsstudie i skolår 1-3" ; Lunds Universitet.; Lund University.; Malmö University, 2003

### **ANDT (Alkohol, Narkotika, Doping, Tobak)**

De viktigaste förebyggande åtgärderna för unga är att begränsa tillgången till tobak, alkohol och narkotika och att påverka attityder och normer i samhället. En viktig åtgärd är att satsa på det tobaksförebyggande arbetet eftersom forskning pekar på starka samband mellan narkotikaanvändning och dagligt rökande.

Länets näst högsta andel rökande vuxna män finns i Södertälje men användningen av alkohol och tobak varierar mellan olika områden och åldersgrupper. Dessutom finns en oroväckande hög andel gravida kvinnor som röker. I Södertälje utsätts också en dubbelt så stor andel spädbarn för rök inomhus jämfört med genomsnittet i Stockholms län.

Alkohol och tobaksbruk är i genomsnitt lägre hos unga 15-19 år i Södertälje än i resten av länet.<sup>35</sup> Tidigare undersökningar visar att barn i Södertäljes storstadsområden (Ronna, Geneta, Fornhöjden och Hovsjö) med annan etnisk bakgrund dricker och röker mindre än i genomsnittet i Södertälje. Skillnaden är särskilt stor mellan flickor i storstadsområden och övriga delar av Södertälje där användandet ligger i samma nivå som resten av Stockholms län.

När det gäller narkotikaanvändningen ligger Södertälje något lägre än länet och några skillnader mellan olika områden har inte framkommit.

### **Vad görs idag för att främja hälsosamma levnadsvanor**

Arbetet med att lägga grunden för goda matvanor hos kommunens skolelever drivs av kostenheten i Södertälje kommun. De arbetar med skolmåltiderna i ett helhetsperspektiv och som ett verktyg för hållbar utveckling där målet är att maten ska vara närproducerad, ekologisk och näringsriktig. Måltiderna används även som pedagogiska verktyg som eleverna kan påverka och vara delaktiga t.ex. genom att kunna påverka menyerna. Kostenheten lägger också stor vikt vid att få med sig föräldrar via dialog och utbildning.

När det gäller att främja fysisk aktivitet pågår en mängd aktiviteter inom både kommunen och landstinget. Kultur och fritidskontoret arbetar med spontanidrottsplatser, utegym, idrottsarenor och med att stötta idrottsföreningar. Man arbetar även med fritid för funktionsnedsatta och äldre. Andra exempel är arbetet med att stötta idrott utan gränser. Inom kommunen pågår även arbete med parker, grönområden och lekplatser som ska främja fysisk aktivitet. Det förebyggande arbetet mot alkohol, narkotika och doping sker i varierande omfattning på olika skolor i Södertälje. Flera årliga länsövergripande kampanjer sker i samarbete mellan Länsstyrelsen och kommunen för att förebygga användningen av alkohol. Ett exempel är kampanjen "Tänk Om". PRODIS (Prevention av doping i Sverige) ett dopingförebyggande arbete med gym i kommunen är ytterligare ett exempel på samverkan där kommunen deltar aktivt i som samordnare i ett arbete som ett antal gym och föreningar driver enligt en dopingförebyggande metod som heter 100 % hård träning.

---

<sup>35</sup> Stockholmsenkäten, 2012 <http://www.lansstyrelsen.se/STOCKHOLM/SV/MANNISKA-OCH-SAMHALLE/FOLKHALSA/Pages/stockholmsenkaten.aspx>

### **Förslag på utveckling av arbetet**

För att minska ojämlikheterna i hälsa inom kommunen bör Södertälje kommun när det gäller fysisk aktivitet särskilt satsa på utveckling av insatser som är avgiftsfria. Några förslag på aktiviteter ges nedan.

- Utveckla och förstärka antalet cykelbanor och närhet till parker och grönområden för att främja den kostnadsfria vardagsmotionen.
- Förstärka arbetet med spontanidrottsplatser.
- Öka antalet trafiksäkra cykelvägar utifrån cykelplanen. Kommunen bör prioritera de cykelvägar som ligger i anslutning till skolor.
- Utveckla och fördjupa analysen av elevenkäten. Vilka faktorer ligger t.ex. bakom att användningen av alkohol och tobak är mindre bland unga i Ronna, Hovsjö och Fornhöjden? Kan resultaten spridas till övriga delar av Södertälje.
- Kostenheten bör även fortsättningsvis utveckla arbetet med kost och måltider för kommunens elever. Genom den pågående dialogen som sker med lärare, elever och föräldrar medverkar man till att lägga grunden för goda matvanor hos kommunens skolelever.
- Utred hur arbetet inom förskola och skola med att stimulera eleverna till fysisk aktivitet och hälsosamma levnadsvanor kan intensifieras.
- Samarbetet mellan skola och fritid som t.ex. Idrott utan gränser kan vidareutvecklas.
- Inventera Södertälje kommuns skolvägar och skolgårdar ur aspekten att de ska uppmuntra till gång, cykling och spontan fysisk aktivitet.
- För Södertälje som arbetsgivare bör det tobaksförebyggande arbete förstärkas. Kommunens egna arbetsplatser bör vara stödjande miljöer för hälsosamma levnadsvanor genom att alla arbetsplatser, förskolor, skolor och fritids ska vara helt tobaksfria år 2018.
- Arbetet med att minska tillgången till alkohol och tobak till barn och unga bör intensifieras. Tillståndsenhetens arbete med provköp är viktigt och bör förstärkas under de närmaste åren.
- En generell föräldrautbildning som även omfattar fokus på levnadsvanor och ANDT bör erbjudas tonårsföräldrar.

**Förslag på utvecklingsinsatser för hälsosamma levnadsvanor**

Utvecklingsinsatser för hälsosamma levnadsvanor	Ansvar	Ekonomiska konsekvenser
Förstärk arbetet med utegym och avgiftsfria spontanidrottsplatser.	Kultur-och fritidsnämnden Kommundelsnämnderna	Innebär ökade kostnader. Nämnden kan prioritera utifrån sin verksamhetsplan i takt med att ekonomiskt utrymme ges under fyra årsperioden
Anlägg fler cykelvägar enligt kommunens cykelplan, prioritera vägar i anslutning till skolor.	Tekniska nämnden, Kommundelsnämnderna	Innebär ökade kostnader. Nämnderna kan prioritera i takt med att ekonomiskt utrymme ges under fyra årsperioden
Inventera Södertälje kommuns skolvägar och skolgårdar ur aspekten att de ska uppmuntra till gång, cykling och fysisk aktivitet.	Utbildningsnämnden, Miljönämnden, Kommundelsnämnderna	Inga ekonomiska konsekvenser
Ta fram en plan för ett utvecklat samarbete mellan skolan och Idrott utan gränser.	Utbildningsnämnden, Kultur och fritidsnämnden, Kommundelsnämnderna	Inga ekonomiska konsekvenser
Kostenheten bör fortsättningsvis utveckla arbetet med kost och måltider för kommunens elever för att lägga grunden för goda matvanor.	Utbildningsnämnden, Kommundelsnämnderna	Inga ekonomiska konsekvenser
Utred hur man inom skola och förskola kan stimulera till mer fysisk aktivitet.	Utbildningsnämnden, Kommundelsnämnderna	Inga ekonomiska konsekvenser
Utveckla analysen av elevenkäten avseende alkohol och tobak.	Utbildningsnämnden, Kommundelsnämnderna Kommunstyrelsen	Inga ekonomiska konsekvenser
Erbjud alla föräldrar generellt föräldrastödsprogram. Utveckla dessa så det även innefattar levnadsvanor och ANDT.	Kommunstyrelsen, Utbildningsnämnden, Kommundelsnämnderna Socialnämnden	Förslaget med föräldrautbildning medför kostnader. Nämnderna föreslås ansöka om medel ur den sociala investeringsfonden.
Utred hur Södertälje kommuns egna arbetsplatser kan bli stödjande miljöer för hälsofrämjande fysisk aktivitet.	Socialnämnden	Inga ekonomiska konsekvenser
Intensifiera arbetet med provköp angående tobak.	Socialnämnden	Inga ekonomiska konsekvenser

Indikatorer hälsosamma levnadsvanor	Ansvar	Källa	Uppföljning
Andel skolor som erbjuder barnen minst 30 minuter fysisk aktivitet under skoldagen.	Utbildningsnämnden, Kommundelsnämnderna	Egen uppföljning	Årlig
Andel ungdomar i åk 9 som tränar/motionerar minst 1 gång per vecka.	Utbildningsnämnden, Kommundelsnämnderna	Hälsosamtal	Årlig
Andel föräldrar som deltagit i föräldrautbildning om kost och levnadsvanor.	Utbildningsnämnden, Kommundelsnämnderna	Egen uppföljning	Årlig
Antal km anlagda cykelvägar % av den totala väglängden i tätorten.	Kommundelsnämnderna Tekniska nämnden	Egen uppföljning	Årlig
Antal medlemmar i idrottsföreningar.	Kultur- och fritidsnämnden, Kommundelsnämnderna	Egen uppföljning	Årlig
Medlemskap i föreningar fördelat på genus, ålder 0-4 år, 15 -18 år 19-64 år samt 65 år och äldre.	Kultur- och fritidsnämnden, Kommundelsnämnderna	Egen uppföljning	Årlig
Användning av spontanidrottsplatser och utegym.	Kultur- och fritidsnämnden, Kommundelsnämnderna	Egen uppföljning	Årlig
Antal spontanidrottsplatser och utegym	Kultur och fritidsnämnden, Kommundelsnämnderna	Egen uppföljning	Årlig
Andel barn som Ammas Utsätts för rökning i hemmiljö Vaccineras Lider av övervikt och fetma Förekomst av Karies.	Kommunstyrelsen	Indikatorer för barns hälsa Vårdgivarguiden BVC årsstatistik	Årlig
Andel ungdomar i åk 9 som använder alkohol, tobak respektive narkotika.	Utbildningsnämnden, Kommunstyrelsen Kommundelsnämnderna	Elevenkät	Vartannat år
Antal inventerade skolvägar och skolgårdar.	Miljönämnden utbildningsnämnden	Egen uppföljning	Årlig



## Målområde 3: God miljö

*”Södertälje kommun ska verka för att den miljörelaterade hälsan förbättras genom att integrera folkhälsoaspekter och Södertälje kommuns miljöprogram i det lokala och regionala planeringsarbetet/processen inom målområdet”*

Södertälje kommuns folkhälsopolicy

En god miljö handlar förutom om trygga miljöer och produkter även om den fysiska miljön som omger oss, t.ex. bra lokaler, cykelvägar, skolgårdar som uppmuntrar till lek och fysisk aktivitet. Den byggda miljön kan skapa förutsättningar för fysisk integration eller segregation. Ett övergripande mål i kommunens översiktsplan är att bygga samman staden för att minska de fysiska barriärer som förhindrar möten mellan människor. Den fysiska gestaltningen påverkar även vår uppfattning om oss själva och vilka vi är. Kommunens översiktsplan, detaljplaner, upphandlingspolicy och miljöprogrammet är viktiga kommunala styrdokument för den fysiska miljön.

Bostadsområden med ensidigt utbud av bostadstyper har en segregrande effekt. I Södertälje finns tydliga socioekonomiska skillnader mellan områden med hög andel hyresrätter och områden med småhus något som ofta sammanfaller med etnisk segregation vilket påverkar hälsan. En riktlinje för allt byggande i Södertälje är att en ensidig sammansättning av bostadstyper och upplåtelseformer ska undvikas. Den fysiska strukturens inverkan på integrationen ska beaktas vid all utformning av den fysiska miljön.

Identitet, d.v.s. hur människor speglar sig utifrån bostadsmiljön är en viktig fråga när det gäller den bebyggda miljön. Människor har stort behov av rekreation och återhämtning. Det finns tydliga och positiva samband mellan människors tillgång till natur och deras välbefinnande. Att vistas i natur, parker och trädgårdar främjar välbefinnande, hälsa och inlärningsförmåga. Vid planering av bostadsmiljön måste hänsyn tas till närheten till grönområden eftersom vistelsetiden är relaterad till avståndet. Den som har nära till ett grönområde tillbringar mer tid där än den som har längre avstånd.

Enligt kommunens översiktsplan ska värdefulla natur- och rekreationsområden värnas och vidareutvecklas. Utanför staden är skogen en viktig plats för rekreation. De flesta södertäljebor har nära till naturområden. Däremot behövs förbättrad tillgänglighet och förbättrade kommunikationer.

Barn, äldre och funktionsnedsatta är mer beroende än andra av att det finns områden för lek och återhämtning nära hemmet. Det finns därför behov av bullerfria och säkra grönområden i närheten av bostadsområden, stimulerande förskole- och skolgårdar för barn och bra utemiljöer vid särskilda boendeformer för äldre och funktionsnedsatta.

En god miljö är också en trygg miljö att vistas i. Ett prioriterat mål för kommunen har länge varit att öka tryggheten. Den fysiska miljön har stor inverkan på människors upplevda trygghet.

Klotter, nedskräpning och otillräcklig belysning är sådant som påverkar upplevelsen av trygghet negativt.

### **Vad görs idag för att främja en god miljö**

För att främja upplevelsen av en trygg fysisk miljö är det pågående arbetet med trygghetsvandringar och inventeringar av belysning viktigt. Det pågår också ett utvecklingsarbete för att bättre kunna identifiera och kartlägga skadegörelse på kvarters/områdesnivå.

Som ekokommun arbetar Södertälje för en hållbar utveckling, där balans mellan människa, miljö och samhälle eftersträvas. På Miljökontoret sker ett kontinuerligt arbete med kompetensutveckling angående miljöförändringar och ett hållbart samhällsbyggande. En del av arbetet handlar om att utbilda fastighetsägare så att renoveringar och byggnationer görs med hänsyn till en god boendemiljö och framtida klimatförändringar. Tillsyn av skolor och förskolor sker med fokus på barns miljö gällande buller, solskydd och fysisk aktivitet och utifrån de lagkrav som ställs.

Naturcentrum är en sammanslagning av naturvårdsenheten och Naturskolan. Här sker en viktig del av kommunens hälsofrämjande arbete. Naturcentrum samarbetar med ”En frisk generation” som verkar för att stimulera barnfamiljer till mer fysisk aktivitet med idrott och friluftsliv på fritiden. Samarbete sker även med SFI för att stärka nyanlända medborgares känsla och samhörighet mellan samhälle och natur. Naturskolan arbetar med klassbesök där barn och ungdomar lär sig om naturen, hållbarhet och friluftsliv. Syftet är att positiva naturupplevelser ska inspirera till fler naturvistelser och nyfikenhet kring natur.

### **Förslag på utveckling av arbetet**

- Bättre långsiktiga styrdokument med tidsperspektiv på minst 25 år. Att förändra det nuvarande byggnadsbeståndet tar många år. Vid nybyggnationer krävs både ett ekologiskt och socialt helhetstänkande men även ett större trygghetsperspektiv dvs. att bygga med ett brottsförebyggande fokus genom att t.ex. undvika smala prång och insynsskyddade platser
- Arbetet med den fysiska strukturens inverkan på integrationen behöver utvecklas vid all utformning och lokalisering av bostäder.
- Faktorer som hur bebyggelsen påverkar tillgänglighet till mötesplatser, parker, service kultur för människor i olika befolkningsgrupper beaktas i högre grad.
- Skapa ålders och funktionsintegrerade mötesplatser för kommuninvånarna.
- Följ upp att den fysiska planeringen för barn och unga utformas så att fysisk aktivitet uppmuntras.
- Beakta tillgång till grönområden i befintliga och nya stadsdelar.
- Bygg fler cykelvägar, detta område behöver utvecklas och förstärkas både med hänsyn till koldioxidutsläpp och till människors behov av fysisk rörelse. Prioritera cykelvägar i anslutning till skolor.

- Förbättra gatubelysningen. Studier visar att en bra gatubelysning kan minska brottsligheten. Ur ett genusperspektiv är det dessutom en prioriterad fråga eftersom det är den enskilt mest betydelsefulla faktor som påverkar kvinnors upplevelse av trygghet.

## Förslag på utvecklingsinsatser för en god miljö

Förslag på utveckling och förstärkning av insatser för en god miljö	Ansvar	Ekonomiska konsekvenser
Anlägg fler cykelvägar enligt kommunens cykelplan, prioritera vägar i anslutning till skolor.	Tekniska nämnden, Miljönämnden, Kommundelsnämnderna	Kan medföra ökade kostnader. Nämnderna kan utifrån sin verksamhetsplan prioritera i takt med att ekonomiskt utrymme ges under fyra årsperioden
Utred möjligheten att arbeta med områdesgrupper för lokalt inflytande gällande hälsa, trygghet och fysisk planering.	Kommunstyrelsen	Inga ekonomiska konsekvenser
Ta fram en plan för hur tillgängligheten till natur, promenadstråk och rekreationsområden kan förbättras. Information ska finnas på andra språk än svenska.	Stadsbyggnadsnämnden, Miljönämnden Kommundelsnämnderna	Inga ekonomiska konsekvenser
Säkerställ och följ upp att konsekvenserna för barn och unga beaktas i den fysiska planeringen, uppmuntra integration, trygghet och fysisk aktivitet. Ta fram metod för uppföljning vid beslut enligt PBL.	Stadsbyggnadsnämnden	Inga ekonomiska konsekvenser
Ta fram en modell för sociala konsekvensbedömningar vid beslut om fysiska investeringar.	Stadsbyggnadsnämnden, Tekniska nämnden, Miljönämnden Kommunstyrelsen, Kommundelsnämnderna	Inga ekonomiska konsekvenser
Förstärk utsatta områdets identitet utifrån de positiva särdragen. Ta fram en långsiktig arkitekturstrategi.	Stadsbyggnadsnämnden	Inga ekonomiska konsekvenser
Skapa fler ålders och funktionsintegrerade mötesplatser för kommuninvånarna.	Stadsbyggnadsnämnden	Innebär ökade kostnader. Nämnderna kan prioritera i takt med att ekonomiskt utrymme ges under fyra årsperioden



<b>Indikatorer God miljö</b>	<b>Ansvar</b>	<b>Källa</b>	<b>Uppföljning</b>
Antal km anlagda cykelvägar i % av den totala väglängden i tätorten.	Tekniska nämnden, Kommundelsnämnderna	Egen uppföljning	<i>Årlig</i>
Andel invånare som har max 300 meter till ett grönområde större än 1000 m <sup>2</sup> respektive 800 meter gångavstånd till ett grönområde som är större än 5 ha.	Stadsbyggnadsnämnden	Egen uppföljning	<i>Årlig</i>

## Målområde 4: Goda arbetsförhållanden

*”Södertälje kommun ska verka för att den arbetsrelaterade hälsan förbättras genom att främja förbättrade villkor i arbetslivet, samt att stödja utveckling av tillväxt i näringslivet inom målområdet”*  
*Södertälje kommuns folkhälsopolicy*

Arbete är en av de viktigaste bestämningsfaktorerna för individen. Att ha ett arbete men även en god och jämställd arbetsmiljö kan långsiktigt främja hälsa och bidra till en låg sjukfrånvaro. Omvänt så kan otrygga anställnings- och arbetsförhållanden öka risken för ohälsa och sjukdom. Utgångspunkten för det nationella målområdet ”hälsa i arbetslivet” är att kraven i arbetslivet måste balanseras och relateras till möjligheten att kunna fungera och må bra under ett helt arbetsliv. Arbetsliv, familjeliv och fritid ska gå att förena på ett hälsofrämjande sätt.

Exempel på faktorer som påverkar våra arbetsförhållanden är de fysiska arbetsmiljöfaktorerna som t.ex. buller, luft, ergonomi och ljus. Även psykosociala arbetsmiljöfaktorer såsom stress, rimliga krav, möjlighet till återhämtning och upplevd anställningstrygghet påverkar hur vi mår. En viktig faktor är möjligheten till inflytande över sin arbetssituation t.ex. att kunna påverka sin arbetstakt. Här har kommunen som arbetsgivare ett av sina viktigaste styrmedel för en hälsofrämjande arbetsmiljö.

Södertälje kommuns folkhälsopolicy har som mål att kommunen ska verka för att den arbetsrelaterade hälsan förbättras genom att främja förbättrade villkor i arbetslivet. Målet är att kommunen ska vara en förebild som arbetsgivare när det gäller att skapa goda arbetsförhållanden. Från september 2014 tillämpar 201 av Sveriges 290 kommuner rökfri eller tobaksfri arbetstid. Både arbetsgivare och medarbetare har mycket att vinna på rökfri arbetstid. Undersökningar visar att tre av fyra rökare vill ha hjälp att sluta röka och merparten av de kommuner som infört rökfri arbetstid erbjuder sina anställda avvänjningsstöd. Det handlar både om förbättra arbetsmiljö och att minska risken för att anställda ska utsättas för rök i sin arbetsmiljö, brukare av välfärdtjänster ska slippa utsättas för rök, även att skapa lokaler, utrustning och material utan röklukt.<sup>36</sup>

Frågan om tobaksfri arbetstid behandlades i Kommunstyrelsen och Kommunfullmäktige 2011 och 2013. En policy om rökning på kommunens arbetsplatser har efter det tagits fram och behöver implementeras.

Kommunen ska även stödja utveckling av tillväxt i näringslivet för att främja möjligheten till arbete. Kommunen är i detta sammanhang arbetsgivare men har även en viktig roll som samhällsaktör.

<sup>36</sup> <http://www.skl.se/arbetsgivarfragor/arbetsmiljo/rokfriarbetstid.133.html>

### **Vad görs för att främja goda arbetsförhållanden**

Ett viktigt ansvar som ingår i samtliga uppdrag för kommunens chefer är det systematiska arbetsmiljöarbetet. Cheferna är viktiga bärare av det hälsofrämjande perspektivet på kommunens arbetsplatser. HR-avdelningen samordnar och tillhandahåller grundläggande utbildning och stödjer chefer i arbetsmiljöfrågor.

### **Förslag på utveckling av arbetet**

Att verka för en god och inkluderande arbetsmiljö innebär att systematiskt arbeta med hälso- och arbetsmiljöfrågorna.

- Kommunen ska förankra och implementera det förslag till policy som tagits fram om rökning på kommunens arbetsplatser.
- Kommunen som arbetsgivare bör generellt se över upphandling av hälsofrämjande tjänster i syfte att minska sjukfrånvaron och att arbeta mer förebyggande och hälsofrämjande.
- Kommunen som samhällsaktör behöver verka för att fler människor blir inkluderade i arbetslivet. Tillgång till det svenska språket för nyanlända är en avgörande faktor för att få tillgång till arbetsmarknaden. Det bör undvikas att individer slussas mellan olika program och system.
- Kommunen behöver arbeta med långsiktigt strategiska lösningar för goda arbetsförhållanden i samhället, vilket även kommer att stärka förutsättningarna för en positiv utveckling för näringslivet.

## Förslag på utvecklingsinsatser för en god arbetsmiljö

Förslag på utveckling och förstärkning av insatser för God arbetsmiljö	Ansvar	Ekonomiska konsekvenser
Se över upphandling av hälsofrämjande aktiviteter inom kommunens verksamheter.	Kommunstyrelsen	Inga ekonomiska konsekvenser
Förankra och implementera förslag på policy om rökning.	Kommunstyrelsen	Inga ekonomiska konsekvenser
Förstärk arbetet med och sociala klausuler i upphandlingar.	Telge inköp	Inga ekonomiska konsekvenser
Uppdatera mångfaldspolicy.	Kommunstyrelsen	Inga ekonomiska konsekvenser

Indikatorer God arbetsmiljö	Ansvar	Källa	Uppföljning
Sjukfrånvaro	Kommunstyrelsen	Heroma Personalavdelningen	Årlig
Antalet olycksfall och tillbud	Kommunstyrelsen	KIA Personalavdelningen intern uppföljning	Årlig
Andel tobaksfria arbetsplatser	Kommunstyrelsen	Personalavdelningen Intern uppföljning	Årlig

## Målområde 5: Psykisk hälsa

*”Södertälje kommun ska i samverkan med andra samhällsaktörer aktivt bidra till att stärka grupper och enskilda personers resurser så att de själva kan hantera psykiska hälsorisker. Kommunen kan även bidra till att minska isolering, ensamhet och otrygghet genom att främja tillkomsten av miljöer och mötesplatser som främjar den psykiska hälsan.”*

*Södertälje kommuns folkhälsopolicy*

Den psykiska ohälsan är ett av Stockholms läns prioriterade områden i folkhälsoarbetet och den ökar bland ungdomar i hela landet. Andelen elever med självrapporterade psykosomatiska besvär – exempelvis huvudvärk och nedstämdhet – är dubbelt så hög 2014 jämfört med vad den var 1985. Bland 15 åriga flickor är det den högsta andelen sedan i mitten på 80-talet.<sup>37</sup> Var tredje tjej i åldern 16-24 år uppger att de regelbundet har besvär av ångslan, oro eller ångest. Bland killar i samma ålder är det 14 procent.<sup>38</sup> I Södertälje kommuns utsatta områden är den psykiska hälsan hos vuxna kvinnor betydligt sämre än genomsnittet för Stockholms län.<sup>39</sup>

### Utsatta grupper

Forskning visar att invandrare, särskilt med flyktingbakgrund, i regel har en högre grad nedsatt psykiskt välbefinnande än svenskar. I många fall kan den psykiska ohälsan kopplas till erfarenheter från hemlandet liksom av migrationen i sig vilket är viktigt att uppmärksamma i en stad som Södertälje med ett stort flyktingmottagande.<sup>40</sup> Psykisk hälsa har ett starkt samband med människors upplevelse av delaktighet och inflytande. Diskriminering och kränkning är också en bidragande orsak till psykisk ohälsa. Cirka 14 procent av eleverna i årskurs 6 och 9 har en funktionsnedsättning, såsom rörelsehinder, dyslexi, nedsatt syn eller hörsel samt ADHD, epilepsi eller diabetes. Det är mer än tre gånger vanligare att barn med fysiska eller neuropsykiatriska funktionsnedsättningar mobbas, jämfört med barn utan funktionsnedsättning.<sup>41</sup> Det är mer än tre gånger så vanligt med psykisk ohälsa bland personer med funktionsnedsättning än övriga befolkningen. Barn i riskzonen för psykisk ohälsa är de som lever med psykiskt sjuka föräldrar eller barn till missbrukare)Erfarenheter från socialtjänsten vittnar om att barn vars föräldrar ligger i vårdnadstvist är en utsatt grupp. Allvarlig psykisk ohälsa förekommer oftare hos barn som lever under sämre psykosociala förhållanden än hos barn som lever under bättre omständigheter. Att leva med föräldrar som

<sup>37</sup> ”Allmänt välbefinnande och självskattat psykisk hälsa bland 11, 13 och 15 åringar i Sverige”, Folkhälsomyndigheten (baserat på ”Skolbarns hälsovanor”(WHO)) 2014

<sup>38</sup> ”Ung i dag- En beskrivning av ungdomars villkor, 2013:2, Ungdomsstyrelsens skrifter, 2013

<sup>39</sup> <http://www.skl.se/ekonomijuridikstatistik/statistiknyckeltaljamforelser/oppnaiamforelser.275.html>

<sup>40</sup> <http://www.folkhalsomyndigheten.se/pagefiles/12980/folkhalsorapport-2001.pdf>

<sup>41</sup> <http://www.folkhalsomyndigheten.se/pagefiles/12782/A2012-02-Halsa-och-valfard-hos-barn-och-unga-med-funktionsnedsattning.pdf>

känner stress över ekonomi, arbete eller kanske har missbruksproblem skapar en otrygg tillvaro för barnen som kan leda till egna problem.

Vägen till vård är lång och svår för många barn som mår psykiskt dåligt och tecken på psykisk ohälsa måste uppmärksammas tidigare än vad som sker i dag.<sup>42</sup> Enligt forskningen är de grundläggande elementen i det förebyggande arbetet med psykisk ohälsa hos barn och unga att tidigt upptäcka tecken på psykisk ohälsa som t.ex. ohälsosam livsstil, anorexi och missbruk. Forskning pekar på sambandet mellan lindriga psykiska symptom och risken för att senare i livet drabbas av mer allvarliga psykiska besvär<sup>43</sup>. Skolan är en viktig arena för tidig upptäckt av psykisk ohälsa eftersom, lärare har stora möjligheter att uppmärksamma förändringar i skolarbete, frånvaro eller andra beteende förändringar. Även när det gäller att hjälpa barnen med frågor om psykisk hälsa och hitta rätt i vårdkedjan har skolan och elevhälsan en viktig roll.

Studier visar att barn själva upplever att de signalerar till omgivningen att de inte mår bra men att omgivningen inte uppfattar signalerna eller inte agerar. Många barn känner också skam och skuld och rädsla för att inte bli tagna på allvar om de berättar att de mår dåligt<sup>44</sup>.

Barnombudsmannen föreslår att det måste bli lättare för barn och unga som mår psykiskt dåligt att söka hjälp genom att sänka trösklarna in till t.ex. elevhälsan. Det ska vara lätt att få kontakt och få råd om var man ska vända sig.

Det finns idag brister i kunskap om barn och ungas psykiska hälsa inom kommunen, framförallt när det gäller barn yngre än 12 år. Underlag om äldre barn finns till viss del i elevenkäten, samt i elevhälsans hälsosamtal som genomförs i klass 4, 7 och på gymnasiet. En mer ingående analys av dessa skulle kunna vara en bra utgångspunkt för fortsatt utvecklingsarbete.

### **Vad görs idag för att främja den psykiska hälsan**

Social- och omsorgskontoret har stödgrupper till barn som lever med psykiskt sjuka föräldrar eller till missbrukande föräldrar, det finns även en grupp för barn till separerade föräldrar.

Tjejjouren, som arbetar med att stärka tjejers självkänsla, är delvis finansierat av Södertälje kommuns social och omsorgskontor. Den största delen av arbetet utförs ideellt. Tjejjouren arbetar med stödsamtal till tjejer mellan 13-21 år genom chatt, mail och jourverksamhet. Många samtal handlar just om ångest och depression, självkänsla och relationer. Under 2013 ökade antalet samtal som handlade om att använda sex som självskadebeteende. De allra flesta samtalen handlade om våldtäkter och sexuella övergrepp. En viktig del av tjejjourens verksamhet är systerskapet, vilket vänder sig till alla tjejer som vill ha en äldre tjej att prata eller göra aktiviteter med.

Ung fritid arbetar främjande men samarbetar med flera olika aktörer (internt och externt) som bedriver förebyggande verksamhet ex. fältassistenter och Juventus systrar. Ung fritid eftersträvar att arbeta utifrån ett pedagogiskt förhållningssätt däribland finns ELD metoden. ELD (experience, learning, description) är en samtalsmetod för att erkänna kompetens och synliggöra lärande hos unga i verksamheten. Det handlar om att stärka självkänslan och ge den

<sup>42</sup> "Bryt tystnaden- Barn och unga om samhällets stöd vid psykisk ohälsa", Barnombudsmannen 2014

<sup>43</sup> "Psykisk ohälsa och alkoholkonsumtion- hur hänger det ihop?" 2008:37, Statens folkhälsinstitut 2008

<sup>44</sup> "Se hela mig" Barns egna ord om sin psykiska hälsa, BRIS 2012



unga personen möjlighet att identifiera och sätta ord på egna positiva egenskaper samt kompetenser

### **Förslag på utveckling av arbetet**

Psykisk ohälsa kan förebyggas genom tidiga insatser under uppväxten. Föräldrastödsprogram är ett exempel, ett annat är arbetet med förbättra mottagandet av nyanlända barn vilka båda beskrivits tidigare som prioriterade insatser.

- Kommunen bör utreda möjligheten att återigen upprätta de familjecentraler som en gång bedrevs i kommunen. Familjecentraler är ett exempel på utvecklingsområde som det finns mycket erfarenhet och kunskap kring när det gäller att stärka friskfaktorer som relationen mellan barn och föräldrar. Familjecentraler är en viktig samverkansform och arena för att tidigt upptäcka barn som befinner sig i riskgrupper med psykiskt sjuka eller missbrukande föräldrar.
- Elevenkäten bör analyseras djupare utifrån de frågor som rör barn och ungas psykiska hälsa. Det behövs mer kunskap om hur barn i Södertälje mår.
- Utveckla och systematisera den information som framkommer i hälsosamtalen i klass 4, 7 och gymnasiet. Det finns mycket kunskap om barns psykiska mående att hämta utifrån de hälsosamtal som elevhälsan genomför.
- Utveckla arbetet med att ge personal inom skola och elevhälsa redskap och kompetensutveckling för upptäckt av symptom på psykisk ohälsa t.ex. post traumatisk stress. Skolan och förskolan kan fungera som skyddsfaktor för psykisk ohälsa, det kan också vara en arena för förebyggande arbete och tidig upptäckt av psykisk ohälsa.
- Utred hur elevhälsan kan vara mer tillgänglig för barn och ungdomar som mår dåligt för att snabbt guida barnen rätt i vårdkedjan. Barn och ungdomar ska ha tillgång till lättillgängligt icke stigmatiserande stöd. Elevhälsovården är ofta den första kontakten barn och unga tar när de mår dåligt<sup>45</sup>.
- Utveckla stödet till barn i vårdnadstvist eller skilsmässa, idag finns stödgrupper som bedrivs av Frizon. Information om dessa behöver uppmärksammas och spridas.
- Fortsätt att utveckla kommunens samarbete med tjejjouren, information om deras arbete behöver spridas i kommunens alla verksamheter.

---

<sup>45</sup> "Se hela mig" Barns egna ord om sin psykiska hälsa, BRIS 2012

## Förslag på utvecklingsinsatser för psykisk hälsa

Utvecklingsinsatser	Ansvar	Ekonomiska konsekvenser
Utred möjligheten att åter etablera familjecentraler i samverkan med landstinget.	Socialnämnden, Omsorgsnämnden, Kommunstyrelsen	Inga ekonomiska konsekvenser
Erbjud alla föräldrar generellt föräldrastödsprogram.	Kommunstyrelsen, Socialnämnden, Utbildningsnämnden  Kommundelsnämnderna	Förslaget är förenat med kostnader. Nämnderna föreslås ansöka om medel ur den sociala investeringsfonden.
Samordna mottagandet av nyanlända barn ge stöd och vägledning gällande trauma och psykisk hälsa.	Kommunstyrelsen, Socialnämnden, Utbildningsnämnden	Förslaget är förenat med kostnader. Se ovan
Utred hur skolhälsovården kan vara mer tillgänglig för barn och ungdomar som mår dåligt. Enligt ny vägledning för elevhälsan.	Utbildningsnämnden  Kommundelsnämnderna	Inga ekonomiska konsekvenser
Utred och utveckla redskap för hur personal skolan och förskolan kan arbeta med tidig upptäckt av psykisk ohälsa.	Utbildningsnämnden Kommundelsnämnderna	Inga ekonomiska konsekvenser
Systematisera materialet som framkommer vid elevhälsans hälsosamtal.	Utbildningsnämnden Kommundelsnämnderna	Inga ekonomiska konsekvenser
Utveckla analysen av elevenkäten avseende frågor om psykisk hälsa.	Utbildningsnämnden Kommundelsnämnderna  Kommunstyrelsen	Inga ekonomiska konsekvenser
Ta fram en plan för kommunens samarbete med tjejjouren kan utvecklas.	Kommunstyrelsen, Socialnämnden	Inga ekonomiska konsekvenser
Sprid information om och utveckla kommunens stödgrupper för barn till psykiskt sjuka eller med föräldrar i vårdnadstvist eller skilsmässa.	Socialnämnden	Att sprida information medför inga kostnader, en förstärkning av barngrupperna kan prioriteras i takt med att ekonomiskt utrymme ges under fyra årsperioden.



<b>Indikatorer Psykisk hälsa</b>	<b>Ansvar</b>	<b>Källa</b>	<b>Uppföljning</b>
Andel i befolkningen med god självskattad hälsa	Kommunstyrelsen	Folkhälsoenkäten	<i>Vart fjärde år</i>
Andel i befolkningen med god psykisk hälsa	Kommunstyrelsen	Folkhälsoenkäten	<i>Vart fjärde år</i>
Andel elever med god psykisk hälsa	Utbildningsnämnden Kommunstyrelsen	Elevenkäten	<i>Vart annat år</i>
Andel elever som utsatts för eller varit delaktiga i mobbing, åk 9 och år 2 gym	Utbildningsnämnden Kommunstyrelsen	Elevenkäten	<i>Vart annat år</i>
Andel elever med god självbild fråga 92,94,96	Utbildningsnämnden Kommunstyrelsen	Elevenkäten	<i>Vart annat år</i>
Andel elever i åk4,7 och gymnasiet som upplever nedstämdhet samt psykosomatiska besvär, som magont, huvudvärk	Utbildningsnämnden	Hälsosamtalen	<i>Varje år</i>
Antal elever per skolpsykolog	Utbildningsnämnden	Intern uppföljning	<i>Varje år</i>
Antal elever per skolkurator	Utbildningsnämnden	Intern uppföljning	<i>Varje år</i>

## Målområde 6: Samverkan kring folkhälsan

*”Samverkan mellan Södertälje kommun och det civila samhället ska utökas och förutsättningarna för den ideella sektorns folkhälsoinriktade arbete förbättras.”*

Södertälje kommuns folkhälsopolicy

Samverkan utgör kärnan i lokalt folkhälsoarbete. Enligt Södertälje kommuns folkhälsopolicy är en god infrastruktur för tvärasektoriellt arbete av största vikt för såväl i internt arbete i kommunen som i samverkan med andra aktörer. Enligt folkhälsopolicyn ska samverkan mellan Södertälje kommun, myndigheter och ideella och privata aktörer utökas och förutsättningarna för den ideella sektorns folkhälsoinriktade arbete förbättras. En framgångsfaktor i folkhälsoarbetet är att olika befolkningsgrupper är delaktiga vid planering och genomförande av hälsofrämjande insatser.

### **Samverkan med det civila samhället**

Med det civila samhället avses i textens privata aktörer, idrottsföreningar, ideella organisationer, trossamfund mm. Södertälje har en stor potential och drivkraft genom alla ideella och privata aktörer som arbetar hälsofrämjande. Med syfte att öka delaktigheten i arbetet med folkhälsoprogrammet anordnades en workshop på temat samverkan under september 2014. Deltagare var bl. a. polisen, Idrott utan gränser, Tjejjouren, Svenska kyrkan och många fler. (För fullständig förteckning se bilaga. 1) Workshopen resulterade i en kartläggning av förutsättningar för samverkan samt en diskussion om behov och prioriteringar för förstärkt samverkan mellan föreningar, religiösa samfund, myndigheter och kommunen. Denna workshop ligger till grund för förslagen kring utvecklingsinsatser för bättre samverkan och ett mer effektivt folkhälsoarbete. I dagsläget saknas en tydlig ingång till kommunen för det civila samhället när det gäller att få stöd, information och kunskap om hälsofrämjande arbete. En gemensam uppfattning är att kommunen behöver ha en närmre samverkan med det civila samhället. För det efterfrågades en stödstruktur i form av en samordnare för folkhälsofrågor, synligare nätverk och tydligare samordning av de befintliga resurserna. *Workshopen resulterade även i en önskan om en gemensam överblick över folkhälsoläget i kommunen utifrån ett behov av att styra insatserna effektivt utifrån beslutade mål om helheten.*

### **Vad görs i dag gällande samverkan**

Det pågår en mängd aktiviteter i samverkan mellan civilsamhället, andra myndigheter och kommunen men det saknas en samlad överblick och en tydlig målstyrning av arbetet.

Övergripande samverkan finns i länets Nätverk för folkhälsostrategier vilket samordnas av Karolinska institutet. *Kommunen* samarbetar även med landstinget i beroendefrågor, ungdomsmottagningar, psykiatrin och äldreomsorgen. Arbetslivskontoret har avtal med SLL

(Stockholms läns landsting) angående hälsoinformatörerna/kommunikatörer från Transkulturellt centrum, vilka arbetar med hälsoinformation på SFI (svenska för invandrare).

### **Förslag på utveckling av arbetet**

En förutsättning för ett kommunalt handlingskraftigt folkhälsoarbete är den interna samverkan mellan verksamheterna och den övergripande nivån. Därför föreslås att en folkhälsogrupp med representanter från de olika kontoren träffas kontinuerligt för att hålla ihop kommunens arbete och för att sprida information om pågående insatser, forskning och projekt. Liknande samverkan krävs även när det gäller tvärsektoriella frågor som involverar andra aktörer i samhället.

Ytterligare utvecklingsområde är samverkan mellan olika ideella organisationer och föreningar som behöver förbättras. För detta krävs möten och gemensamma arenor. Workshopen var ett uppskattat tillfälle för olika föreningar att mötas, utbyta idéer och skapa kontakter. Det efterfrågades en årligt återkommande samverkansdag kring folkhälsa samt en tydlig stödstruktur och samordning av arbetet mellan kommunen och civilsamhället.

Ett prioriterat utvecklingsområde är att samordna det lokala arbetet i Södertäljes områden genom att börja arbeta i stadsdelsgrupper.

## Förslag på utvecklingsinsatser för samverkan

Förslag på utveckling av insatser för ökad samverkan	Aktörer	Ekonomiska konsekvenser
Anordna en årligt återkommande samverkansdag kring folkhälsa gemensamt för kommunen och det civila samhället.	Kommunstyrelsen	Inga ekonomiska konsekvenser
Genomför en inventering och kartläggning över de samarbeten som finns mellan kommun och framförallt landstinget (även andra myndigheter och civilsamhället) gällande folkhälsa.	Kommunstyrelsen	Inga ekonomiska konsekvenser
Fortsätt arbeta i en folkhälsogrupp internt inom kommunen med representanter från de olika fackkontoren.	Kommunstyrelsen	Inga ekonomiska konsekvenser
Tillsätt en folkhälsosamordnare på heltid.	Kommunstyrelsen	Förslaget innebär att kommunstyrelsen avsätter medel för en sådan tjänst då ekonomiskt utrymme ges under fyraårsperioden, alternativt att man under 2015 omfördelar befintliga resurser.
Tydliggör utåt var det samordnande ansvaret för folkhälsa ligger i kommunen. Utveckla extern information och kommunikation. Det ska bli lättare för civilsamhället att söka stöd och samverkan	Kommunstyrelsen	Inga ekonomiska konsekvenser
Utveckla arbetet med landstingets hälsokommunikatörer till flera delar av kommunens områden.	Kommunstyrelsen Arbetslivsnämnden	Förslaget kan innebära ekonomiska konsekvenser. Arbetet kan prioriteras utifrån verksamhetsplan och i takt med att ekonomiskt utrymme ges under fyra årsperioden



Rapport | 2014-12-05

# Folkhälsoprogram 2015-2018

## Bilagor

Sofie Somers  
Utredare/projektledare  
Enheten för utredning och hållbarhet  
Telefon (direkt): 08-52306378  
E-post: sofie.somers@sodertalje.se

## Innehållsförteckning

Bilaga 1. Sammanfattning per nämnd. ....	3
1. Kommundelsnämndernas ansvar .....	4
2. Kommunstyrelsens ansvar .....	8
3. Kultur- och fritidsnämndens ansvar .....	14
4. Miljönämndens ansvar .....	16
5. Omsorgsnämndens ansvar.....	18
6. Socialnämndens ansvar .....	19
7. Stadsbyggnadsnämndens ansvar .....	21
8. Tekniska nämndens ansvar .....	23
9. Utbildningsnämndens ansvar .....	25
Bilaga 2. Arbetsgrupp och metod.....	29

## Bilaga 1. Sammanfattning per nämnd.

I följande tabeller redovisas de mål som respektive nämnd ansvarar för att årligen följa upp samt de föreslagna åtgärder som respektive nämnd kan välja att genomföra. Nämnderna presenteras i alfabetisk ordning. För varje aktivitet finns även Folkhälsopolicyns övergripande mål angivna samt indikatorer för att följa målområdet.

Kommunstyrelsens kontor ansvarar för uppföljning av programmet i sin helhet. Detta i samband med årsredovisningen. Varje nämnd ansvarar för uppföljning av de insatser som beslutas inom folkhälsoprogrammet samt att följa de indikatorer som ligger under respektive nämnds ansvar i programmet. Varje nämnd rapporterar vidtagna åtgärder samt indikatorer i samband med årsredovisningen. När det gäller de prioriterade insatserna blir den samordnande nämnden ansvarig för uppföljning.

### För de tre prioriterade insatserna som är förenade med kostnader krävs särskild uppföljning.

Prioriterad insats	Ekonomisk prövning inför M & B	Alt. ansökan ur sociala investeringsfonden	Arbetet påbörjas (förutsatt budget)	Uppföljning	Ansvar för genomförande	Ansvarigt kontor inför budgetprocessen
Mottagning för nyanlända barn	2016-2018 (budgetförslag 2015)	2015	2016	Delårsbokslut Samt årsredovisning	Utbildningsnämnd Socialnämnd Kommunstyrelsen	
Generellt föräldrastöd	2016-2018 (budgetförslag 2015)	2015	2016	Delårsbokslut Samt årsredovisning	Utbildningsnämnd Socialnämnd Kommunstyrelsen	
Folkhälsosamordnare	2016-2018 (budgetförslag 2015)	Ej aktuellt	2015	Delårsbokslut Samt årsredovisning	Kommunstyrelsen	

# 1. Kommundelsnämndernas ansvar

<b>Målområde:</b> Delaktighet och inflytande
<b>Delmål:</b> Barn och ungas möjligheter till inflytande och delaktighet ska förbättras
<b>Förslag på aktiviteter</b>
Öka barns och ungas delaktighet i planering, beslutsfattande och samhällets demokratiska processer. Utred möjligheten att upprätta barn och ungdomsråd, barnombudsman.(Delat ansvar med samtliga nämnder)
Öka stödet till föreningar. (Delat ansvar med Kultur och fritidsnämnden)
Förstärk arbetet med att se till att barn och ungdomar kommer till tals i de frågor som berör dem t.ex. <ul style="list-style-type: none"> <li>• ordna mötesplatser mellan barn och beslutsfattare.</li> <li>• möt barn och ungdomar på deras egna arenor, elevråd, föreningar etc.(Delat ansvar med samtliga nämnder)</li> </ul>
Ta fram en plan för att öka antalet mötesplatser mellan medborgarna i kommunen.(Delat ansvar Stadsbyggnadsnämnden, Tekniska nämnden, Kultur-och fritidsnämnden)
<b>Enhet/indikatorer för uppföljning</b>
Andel elever som upplever att de har inflytande/delaktighet i skolan.
<b>Målområde</b> Ekonomiska och sociala förutsättningar
<b>Delmål</b> Barnfattigdomen ska minska
<b>Förslag på aktiviteter</b>
Ta fram en strategi för att minska effekterna av barnfattigdomen.(Delat ansvar med Kultur och fritidsnämnden, Utbildningsnämnden, Socialnämnen och Kommunstyrelsen)
<b>Enhet/indikatorer för uppföljning</b>
Andel barn i familjer med långvarigt ekonomiskt bistånd (försörjningsstöd). Områdesnivå
<b>Målområde:</b> Barns och ungas uppväxtvillkor
<b>Delmål:</b> Kommunen ska arbeta för att alla barn har trygga uppväxtvillkor
<b>Förslag på aktiviteter</b>
Erbjud alla föräldrar generellt föräldrastöd (Delat ansvar med Kommunstyrelsen, Utbildningsnämnden och Socialnämnden)
<b>Enhet/indikatorer för uppföljning</b>



Antal föräldrar som genomgått föräldrastödsutbildning
<b>Målområde:</b> Hälsosamma levnadsvanor
<b>Delmål:</b> Förbättra barn och ungas levnadsvanor. Andelen barn och unga som motionerar regelbundet ska öka. Andelen barn och unga med fetma och övervikt ska minska, Andelen unga som använder alkohol, narkotika och tobak ska minska Små barns utgångsläge för hälsosamma levnadsvanor ska förbättras
<b>Förslag på aktiviteter</b>
Förstärk arbetet med utegym och avgiftsfria spontanidrottsplatser. (Delat ansvar med Kultur-och fritidsnämnden)
Anlägg fler cykelvägar enligt kommunens cykelplan, prioritera vägar i anslutning till skolor.(Delat ansvar med Tekniska nämnden)
Förskola och skola bör uppmuntra eleverna till fysisk aktivitet och hälsosamma levnadsvanor. Inventera Södertälje kommuns skolvägar och skolgårdar ur aspekten att de ska uppmuntra till gång, cykling och spontan fysisk aktivitet. .(Delat ansvar med Utbildningskontoret, Miljönämnden och Tekniska nämnden)
Ta fram en plan för ett utvecklat samarbete mellan skolan och Idrott utan gränser.(Delat ansvar med Kultur-och fritidsnämnden och Utbildningsnämnden)
Kostenheten bör fortsättningsvis utveckla arbetet med kost och måltider för kommunens elever för att lägga grunden för goda matvanor.(Delat ansvar med Utbildningsnämnden)
Utred hur man inom skola och förskola kan stimulera till mer fysisk aktivitet.(Delat ansvar med Utbildningsnämnden)
Utveckla analysen av elevenkäten avseende alkohol och tobak.
Erbjud alla föräldrar generellt föräldrastödsprogram. Utveckla dessa så det även innefattar levnadsvanor och ANDT.(Delat ansvar med Utbildningsnämnden)
Utred hur Södertälje kommuns egna arbetsplatser kan bli stödjande miljöer för hälsofrämjande fysisk aktivitet.
<b>Enhet/indikatorer för uppföljning</b>
Andel skolor som erbjuder barnen minst 30 minuter fysisk aktivitet under skoldagen
Andel ungdomar i åk 9 som tränar/motionerar minst 1 gång per vecka.
Andel föräldrar som deltagit i föräldrautbildning om kost och levnadsvanor

Antal km anlagda cykelvägar % av den totala väglängden i tätorten
<b>Målområde: Psykisk hälsa</b>
<b>Delmål:</b> Andel unga i befolkningen med god psykisk hälsa ska öka Andel vuxna i befolkningen med god psykisk hälsa ska öka
<b>Förslag på aktiviteter</b>
Andel ungdomar i åk 9 som använder alkohol, tobak respektive narkotika
Andel skolor som erbjuder barnen minst 30 minuter fysisk aktivitet under skoldagen
Andel ungdomar i åk 9 som tränar/motionerar minst 1 gång per vecka.
Andel föräldrar som deltagit i föräldrautbildning om kost och levnadsvanor
<b>Målområde: God Miljö</b>
<b>Delmål:</b>
<b>Förslag på aktiviteter</b>
Anlägg fler cykelvägar enligt kommunens cykelplan, prioritera vägar i anslutning till skolor.(Delat ansvar med Tekniska nämnden)
Ta fram en plan för hur tillgängligheten till natur, promenadstråk och rekreationsområden kan förbättras. Information ska finnas på andra språk än svenska.(Delat ansvar med Miljönämnden,Tekniska nämnden)
Ta fram en modell för sociala konsekvensbedömningar vid beslut om fysiska investeringar.
<b>Enhet/indikatorer för uppföljning</b>
Antal km anlagda cykelvägar i % av den totala väglängden i tätorten
Erbjud alla föräldrar generellt föräldrastödsprogram.(Delat ansvar med Kommunstyrelsen, Utbildningsnämnden och Socialnämnden)
Utred hur skolhälsovården kan vara mer tillgänglig för barn och ungdomar som mår dåligt. Enligt ny vägledning för elevhälsan.(Delat ansvar med Utbildningsnämnden)
Utred och utveckla redskap för hur personal skolan och förskolan kan arbeta med tidig upptäckt av psykisk ohälsa.(Delat ansvar med Utbildningsnämnden)
Systematisera materialet som framkommer vid elevhälsans hälsosamtal.(Delat ansvar med Utbildningsnämnden)

Utveckla analysen av elevenkäten avseende frågor om psykisk hälsa.(Delat ansvar med Utbildningsnämnden och Kommunstyrelsen)
<b>Enhet/indikatorer för uppföljning</b>
Andel i befolkningen med god självskattad hälsa
Andel i befolkningen med god psykisk hälsa
Andel elever med god psykisk hälsa
Andel elever som utsatts för eller varit delaktiga i mobbing, åk 9 och år 2 gym
Andel elever med god självbild fråga 92,94,96
Andel elever i åk4,7 och gymnasiet som upplever nedstämdhet samt psykosomatiska besvär, som magont, huvudvärk
Antal elever per skolpsykolog
Antal elever per skolkurator

## 2. Kommunstyrelsens ansvar

<b>Målområde</b> Delaktighet och inflytande
<b>Delmål</b> Barn och ungas möjligheter till inflytande och delaktighet ska förbättras
<b>Förslag på aktiviteter</b>
Utred möjligheten att arbeta med områdesgrupper för lokalt inflytande gällande hälsa, trygghet och fysisk planering.
Ta fram en plan för att öka antalet mötesplatser mellan medborgarna i kommunen.
Ta fram en handlingsplan för att öka valdeltagandet
Utveckla nya former för medborgardialoger
Utred hur man kan arbeta med att säkerställa att kommunen belyser barns och sociala konsekvenser i beslutsunderlagen.
Öka barns och ungas delaktighet i planering, beslutsfattande och samhällets demokratiska processer. Utred möjligheten att upprätta barn och ungdomsråd, barnombudsman.
(Delat ansvar med samtliga nämnder)
Förstärk arbetet med att se till att barn och ungdomar kommer till tals i de frågor som berör dem tex.
<ul style="list-style-type: none"> <li>• ordna mötesplatser mellan barn och beslutsfattare.</li> <li>• möt barn och ungdomar på deras egna arenor, elevråd, föreningar etc</li> </ul>
(Delat ansvar med samtliga nämnder)
Fortsätt och förstärk arbetet med barnkonventionen genom att informera om barnkonventionen och delta i nätverk för barnkonventionens genomförande.
<b>Enhet/indikatorer för uppföljning</b>
Antal medborgarförslag
Andel genomförda medborgardialoger
Andel röstande av de röstberättigade i valet till kommunfullmäktige.
Andel invånare som upplever att de har insyn och inflytande över kommunens verksamhet
Andel föräldrar som deltagit i föräldrautbildning
Antal skolor som tagit del av information om barnkonventionen

<b>Målområde: Sociala och ekonomiska förutsättningar</b>
<b>Delmål</b> Barnfattigdomen ska minska
<b>Förslag på aktiviteter</b>
Ta fram en strategi för att minska effekterna av barnfattigdomen. (Delat ansvar med Socialnämnden, Omsorgsnämnden, Utbildningsnämnden Kultur-och fritidsnämnden och Kommundelsnämnderna)
Utveckla indikatorer för att följa utvecklingen av barnfattigdomen utifrån MAX 18.
<b>Enhet/indikatorer för uppföljning</b>
Andel hushåll med försörjningsstöd per capita.
Andel barn i familjer med långvarigt ekonomiskt bistånd (försörjningsstöd).
Andel med eftergymnasial utbildningsnivå.
Öppen arbetslöshet
Förvärvsfrekvens invånare 20-64 år
Andelen deltagare inom introduktionsenheten och arbetsmarknadsenheten som uppnår självförsörjning.
<b>Målområde: Barn och ungas uppväxtvillkor</b>
<b>Delmål</b> Kommunen ska arbeta för att alla barn har trygga uppväxtvillkor, Andelen barn med svag föräldraanknytning ska minska
<b>Förslag på aktiviteter</b>
Erbjud alla föräldrar generellt föräldrastöd(Delat ansvar med Socialnämnden, Omsorgsnämnden, Utbildningsnämnden och Kommundelsnämnderna)
Samordna mottagandet av nyanlända barn. (Delat ansvar med Socialnämnden, Utbildningsnämnden Kommundelsnämnderna)
Ansök om att delta i våldspreventionsprogram (Delat ansvar med Socialnämnden)
Vidta åtgärder i samverkan med polisen i syfte att minska antalet fall av barnmisshandel. (Delat ansvar med Socialnämnden)
<b>Enhet/indikatorer för uppföljning</b>
Antal föräldrar som genomgått föräldrastödsutbildning
Antalet socialtjänstanmälningar om våld mot barn
Andel barn med svag föräldraanknytning



**Målområde** Hälsosamma levnadsvanor

Södertälje kommun ska medverka till att förutsättningarna för goda levnadsvanor ska förbättras - ohälsa på grund av livsstil ska minska genom att hälsofrämjande levnadsvanor stimuleras

**Delmål**

Förbättra barn och ungas levnadsvanor, Andelen barn och unga som motionerar regelbundet ska öka.

Andelen barn och unga med fetma och övervikt ska minska,

Andelen unga som använder alkohol, narkotika och tobak ska minska

Små barns utgångsläge för hälsosamma levnadsvanor ska förbättras

**Förslag på aktiviteter**

Utred hur Södertälje kommuns egna arbetsplatser kan bli stödande miljöer för hälsofrämjande fysisk aktivitet.

Utveckla analysen av elevenkäten avseende alkohol och tobak. (Delat ansvar med Utbildningsnämnden)

**Enhet/indikatorer för uppföljning**

Andel ungdomar i åk 9 som använder alkohol, tobak respektive narkotika

Andel barn som

Ammas

Utsätts för rökning i hemmiljö

Vaccineras

Har övervikt och fetma

Förekomst av karies.

**Målområde** God Miljö

Södertälje kommun ska verka för att den miljörelaterade hälsan förbättras genom att integrera folkhälsoaspekter och Södertälje kommuns miljöprogram i det lokala och regionala planeringsarbetet/processen inom målområdet

**Delmål** Den miljörelaterade hälsan ska förbättras

Kommunen ska i högre grad beakta sociala konsekvenser vid fysiska investeringar

**Förslag på aktiviteter**

Utred möjligheten att arbeta med områdesgrupper för lokalt inflytande gällande hälsa, trygghet och fysiskplanering.
Ta fram en modell för sociala konsekvensbedömningar vid beslut om fysiska investeringar.(Gemensamt ansvar med Stadsbyggnadsnämnden, Tekniska nämnden, Miljönämnden, Kommundelsnämnderna)
Ta fram miljöhälsoindikatorer för att mäta barns miljörelaterade hälsa.(Gemensamt ansvar med miljönämnden)
<b>Enhet/indikatorer för uppföljning</b>

<b>Målområde</b>
<b>Goda arbetsförhållanden</b>
Södertälje kommun ska verka för att den arbetsrelaterade hälsan förbättras genom att främja förbättrade villkor i arbetslivet, samt att stödja utveckling av tillväxt i näringslivet inom målområdet.
<b>Delmål</b>
Den arbetsrelaterade sjukfrånvaron ska minska Andelen rökfria arbetsplatser ska öka
<b>Förslag på aktiviteter</b>
Se över upphandling av hälsofrämjande aktiviteter inom kommunens verksamheter
Förankra och implementera förslag på policy om rökning
Förstärk arbetet med och sociala klausuler i upphandlingar
Uppdatera mångfaldspolicy
<b>Enhet/indikatorer för uppföljning</b>
Sjukfrånvaro
Antalet olycksfall och tillbud
Andel tobaksfria arbetsplatser

<b>Målområde</b>
<b>Psykisk hälsa</b>
Södertälje kommun ska i samverkan med andra samhällsaktörer aktivt bidra till att stärka grupper och enskilda personers resurser så att de själva kan hantera



psykiska hälsorisker.
<b>Delmål</b>
Andel unga i befolkningen med god psykisk hälsa ska öka
Andel vuxna i befolkningen med god psykisk hälsa ska öka
<b>Förslag på aktiviteter</b>
Erbjud alla föräldrar generellt föräldrastödsprogram. (Delat ansvar med Utbildningsnämnd och Socialnämnden)
Samordna mottagandet av nyanlända barn ge stöd och vägledning gällande trauma och psykisk hälsa. (Delat ansvar med Utbildningsnämnd och Socialnämnden)
Utveckla analysen av elevenkäten avseende frågor om psykisk hälsa. (Delat ansvar med Utbildningsnämnd)
Ta fram en plan för kommunens samarbete med tjejjouren kan utvecklas. (Delat ansvar med Socialnämnden)
<b>Enhet/indikatorer för uppföljning</b>
Andel i befolkningen med god självskattad hälsa
Andel elever med god psykisk hälsa
Andel elever som utsatts för eller varit delaktiga i mobbing, åk 9 och år 2 gym
Andel elever med god självbild
Andel i befolkningen med god psykisk hälsa

<b>Målområde</b>
Samverkan
”Samverkan mellan Södertälje kommun och det civila samhället ska utökas och förutsättningarna får den ideella sektorns folkhälsoinriktade arbete förbättras.”
<b>Delmål</b>
Den externa informationen och kommunikationen avseende folkhälsa ska förbättras
<b>Förslag på aktiviteter</b>
Anordna en årligt återkommande samverkansdag kring folkhälsa gemensamt för kommunen och det civila samhället.
Genomför en inventering och kartläggning över de samarbeten som finns mellan kommun och framförallt landstinget (även andra myndigheter och civilsamhället) gällande folkhälsa.
Fortsätt arbeta i en folkhälsogrupp internt inom kommunen med representanter

från de olika fackkontoren.
Tillsätt en folkhälsosamordnare på heltid
Tydliggör utåt var det samordnande ansvaret för folkhälsa ligger på kommunen. Utveckla extern information och kommunikation. Det ska bli lättare för civilsamhället att få stöd och underlätta samarbete i folkhälsa.
Utveckla arbetet med landstingets hälsokommunikatörer till flera delar av kommunens områden.
<b>Enhet/indikatorer för uppföljning</b>
Utförd samverkansdag kring folkhälsa

### 3. Kultur- och fritidsnämndens ansvar

<b>Målområde</b> Delaktighet och inflytande
<b>Delmål</b> Barn och ungas möjligheter till inflytande och delaktighet ska förbättras
<b>Förslag på aktiviteter</b>
Öka barns och ungas delaktighet i planering, beslutsfattande och samhällets demokratiska processer. Utred möjligheten att upprätta barn och ungdomsråd, barnombudsman
Öka stödet till föreningar. (Delat ansvar med kommunalnämnderna)
Öka barns och ungas delaktighet i planering, beslutsfattande och samhällets demokratiska processer. Utred möjligheten att upprätta barn och ungdomsråd, barnombudsman. (Delat ansvar med samtliga nämnder)
Förstärk arbetet med att se till att barn och ungdomar kommer till tals i de frågor som berör dem t.ex. <ul style="list-style-type: none"> <li>• ordna mötesplatser mellan barn och beslutsfattare.</li> <li>• möt barn och ungdomar på deras egna arenor, elevråd, föreningar etc.(Delat ansvar med samtliga nämnder)</li> </ul>
Ta fram en plan för att öka antalet mötesplatser mellan medborgarna i kommunen.(Delat ansvar med Stadsbyggnadsnämnden och Kommunalnämnderna)
<b>Enhet/indikatorer för uppföljning</b>
Medlemskap i föreningar fördelat på genus, ålder 0-4 år, 15 -18 år 19-64 år samt 65 år och äldre”
<b>Målområde</b> Ekonomiska och sociala förutsättningar
<b>Delmål</b> Barnfattigdomen ska minska
<b>Förslag på aktiviteter</b>
Ta fram en strategi för att minska effekterna av barnfattigdomen.(Delat ansvar med Utbildningsnämnden, Socialnämnden och Kommunstyrelsen)
<b>Enhet/indikatorer för uppföljning</b>
Andel barn i familjer med långvarigt ekonomiskt bistånd (försörjningsstöd). Områdesnivå
<b>Målområde</b> Hälsosamma levnadsvanor
<b>Delmål:</b> Förbättra barn och ungas levnadsvanor. Andelen barn och unga som motionerar regelbundet ska öka. Andelen barn och unga med fetma och övervikt ska minska,

Andelen unga som använder alkohol, narkotika och tobak ska minska Små barns utgångsläge för hälsosamma levnadsvanor ska förbättras
<b>Förslag på aktiviteter</b>
Förstärk arbetet med utegym och avgiftsfria spontanidrottsplatser. (Delat ansvar med Kommunalsnämnderna)
Ta fram en plan för ett utvecklat samarbete mellan skolan och Idrott utan gränser. (Delat ansvar med Utbildningskontoret och Kommunalsnämnderna)
<b>Enhet/indikatorer för uppföljning</b>
Antal medlemmar i idrottsföreningar
Medlemskap i föreningar fördelat på genus, ålder 0-4 år, 15 -18 år 19-64 år samt 65 år och äldre”
Användning av spontanidrottsplatser och utegym.
Antal spontanidrottsplatser och utegym

## 4. Miljönämndens ansvar

<b>Målområde:</b> Delaktighet och inflytande
<b>Delmål</b> Barn och ungas möjligheter till inflytande och delaktighet ska förbättras
<b>Förslag på aktiviteter</b>
Öka barns och ungas delaktighet i planering, beslutsfattande och samhällets demokratiska processer. Utred möjligheten att upprätta barn och ungdomsråd, barnombudsman.(Delat ansvar med samtliga nämnder)
Förstärk arbetet med att se till att barn och ungdomar kommer till tals i de frågor som berör dem t.ex.
<ul style="list-style-type: none"> <li>• ordna mötesplatser mellan barn och beslutsfattare.</li> <li>• möt barn och ungdomar på deras egna arenor, elevråd, föreningar etc. (Delat ansvar med samtliga nämnder)</li> </ul>
<b>Målområde:</b> Hälsosamma levnadsvanor
<b>Delmål:</b> Förbättra barn och ungas levnadsvanor, Andelen barn och unga som motionerar regelbundet ska öka.
Andelen barn och unga med fetma och övervikt ska minska,
Andelen unga som använder alkohol, narkotika och tobak ska minska
Små barns utgångsläge för hälsosamma levnadsvanor ska förbättras
<b>Förslag på aktiviteter</b>
Förskola och skola bör uppmuntra eleverna till fysisk aktivitet och hälsosamma levnadsvanor. Inventera Södertälje kommuns skolvägar och skolgårdar ur aspekten att de ska uppmuntra till gång, cykling och spontan fysisk aktivitet.(Delat ansvar med Utbildningsnämnden och Tekniska nämnden)
<b>Enhet/indikatorer för uppföljning</b>
Antal inventerade skolgårdar
<b>Målområde:</b> God Miljö
<b>Delmål</b> Den miljörelaterade hälsan ska förbättras
Kommunen ska i högre grad beakta sociala konsekvenser vid fysiska investeringar
<b>Förslag på aktiviteter</b>
Ta fram en plan för hur tillgängligheten till natur, promenadstråk och rekreationsområden kan förbättras. Information ska finnas på andra språk än

svenska.

Ta fram en modell för sociala konsekvensbedömningar vid beslut om fysiska investeringar.



## 5. Omsorgsnämndens ansvar

<b>Målområde:</b> Delaktighet och inflytande
<b>Delmål</b> Barn och ungas möjligheter till inflytande och delaktighet ska förbättras
<b>Förslag på aktiviteter</b>
Öka barns och ungas delaktighet i planering, beslutsfattande och samhällets demokratiska processer. Utred möjligheten att upprätta barn och ungdomsråd, barnombudsman. (delat ansvar med. ( Delat ansvar med övriga nämnder)
Förstärk arbetet med att se till att barn och ungdomar kommer till tals i de frågor som berör dem t.ex. <ul style="list-style-type: none"> <li>• ordna mötesplatser mellan barn och beslutsfattare.</li> <li>• möt barn och ungdomar på deras egna arenor, elevråd, föreningar etc. ( Delat ansvar med övriga nämnder)</li> </ul>
<b>Målområde:</b> Sociala och ekonomiska förutsättningar
<b>Delmål</b> Barnfattigdomen ska minska
<b>Förslag på aktiviteter</b>
Ta fram en strategi för att minska effekterna av barnfattigdomen. (Delat ansvar med Kommunstyrelsen Utbildningsnämnden, Socialnämnden, Kultur-och fritidsnämnden och Kommundelsnämnderna)
<b>Målområde:</b> Barn och ungas uppväxtvillkor
<b>Delmål</b> Kommunen ska arbeta för att alla barn har trygga uppväxtvillkor, Andelen barn med svag föräldraanknytning ska minska
<b>Förslag på aktiviteter</b>
Erbjud alla föräldrar generellt föräldrastöd
<b>Enhet/indikatorer för uppföljning</b>
Antal föräldrar som genomgått föräldrastödsutbildning



## 6. Socialnämndens ansvar

<b>Målområde:</b> Delaktighet och inflytande
<b>Delmål</b> Barn och ungas möjligheter till inflytande och delaktighet ska förbättras
<b>Förslag på aktiviteter</b>
Öka barns och ungas delaktighet i planering, beslutsfattande och samhällets demokratiska processer. Utred möjligheten att upprätta barn och ungdomsråd, barnombudsman. (delat ansvar med. ( Delat ansvar med övriga nämnder)
Förstärk arbetet med att se till att barn och ungdomar kommer till tals i de frågor som berör dem t.ex.
<ul style="list-style-type: none"> <li>• ordna mötesplatser mellan barn och beslutsfattare.</li> <li>• möt barn och ungdomar på deras egna arenor, elevråd, föreningar etc. ( Delat ansvar med övriga nämnder)</li> </ul>
<b>Målområde:</b> Sociala och ekonomiska förutsättningar
<b>Delmål</b> Barnfattigdomen ska minska
<b>Förslag på aktiviteter</b>
Ta fram en strategi för att minska effekterna av barnfattigdomen. (Delat ansvar med Kommunstyrelsen Utbildningsnämnden, Omsorgsnämnden, Kultur-och fritidsnämnden och Kommundelsnämnderna)
<b>Målområde:</b> Barn och ungas uppväxtvillkor
<b>Delmål</b> Kommunen ska arbeta för att alla barn har trygga uppväxtvillkor, Andelen barn med svag föräldraanknytning ska minska
<b>Förslag på aktiviteter</b>
Erbjud alla föräldrar generellt föräldrastöd (Delat ansvar med Kommunstyrelsen Utbildningsnämnden, omsorgsnämnden, Kultur-och fritidsnämnden och Kommundelsnämnderna)
Samordna mottagandet av nyanlända barn. (Delat ansvar med Kommunstyrelsen Utbildningsnämnden)
Ansök om att delta i våldspreventionsprogram
Vidta åtgärder i samverkan med polisen i syfte att minska antalet fall av barnmisshandel. (Delat ansvar med Kommunstyrelsen Utbildningsnämnden)
<b>Enhet/indikatorer för uppföljning</b>
Antal föräldrar som genomgått föräldrastödsutbildning
Antalet socialtjänstanmälningar om våld mot barn
<b>Målområde:</b> Hälsosamma levnadsvanor

<p><b>Delmål:</b> Förbättra barn och ungas levnadsvanor, Andelen barn och unga som motionerar regelbundet ska öka.</p> <p>Andelen barn och unga med fetma och övervikt ska minska,</p> <p>Andelen unga som använder alkohol, narkotika och tobak ska minska</p> <p>Små barns utgångsläge för hälsosamma levnadsvanor ska förbättras</p>
<p><b>Förslag på aktiviteter</b></p>
<p>Intensifiera arbetet med provköp avseende tobak.</p>
<p><b>Målområde:</b> Psykisk hälsa</p>
<p><b>Delmål:</b> Andel unga i befolkningen med god psykisk hälsa ska öka</p> <p>Andel vuxna i befolkningen med god psykisk hälsa ska öka</p>
<p><b>Förslag på aktiviteter</b></p>
<p>Erbjud alla föräldrar generellt föräldrastödsprogram. (Delat ansvar med Kommunstyrelsen, Utbildningsnämnden och Omsorgsnämnden)</p>
<p>Utred möjligheten att åter etablera familjecentraler i samverkan med landstinget.(delat ansvar med Kommunstyrelsen)</p>
<p>Samordna mottagandet av nyanlända barn. ( Delat ansvar med kommunstyrelsen och utbildningsnämnden)</p>
<p>Sprid information om och utveckla kommunens stödgrupper för barn till psykiskt sjuka eller med föräldrar i vårdnadstvist eller skiljsmessa.</p>
<p>Ta fram en plan för hur kommunens samarbete med tjejjouren kan utvecklas. (delat ansvar med kommunstyrelsen)</p>
<p><b>Enhet/indikatorer för uppföljning</b></p>
<p>Antal föräldrar som genomgått föräldrastödsutbildning</p>

## 7. Stadsbyggnadsnämndens ansvar

<b>Målområde:</b> Delaktighet och inflytande
<b>Delmål</b> Barn och ungas möjligheter till inflytande och delaktighet ska förbättras
<b>Förslag på aktiviteter</b>
<p>Öka barns och ungas delaktighet i planering, beslutsfattande och samhällets demokratiska processer. Utred möjligheten att upprätta barn och ungdomsråd, barnombudsman. (delat ansvar med. ( Delat ansvar med Kultur- och fritids nämnden, Kommunstyrelsen, Kommunstyrelsen)</p>
<p>Förstärk arbetet med att se till att barn och ungdomar kommer till tals i de frågor som berör dem t.ex.</p> <ul style="list-style-type: none"> <li>• ordna mötesplatser mellan barn och beslutsfattare.</li> <li>• möt barn och ungdomar på deras egna arenor, elevråd, föreningar etc. ( Delat ansvar med Kultur- och fritids nämnden, Kommunstyrelsen, Kommunstyrelsen)</li> </ul>
<p>Utred möjligheten att arbeta med områdesgrupper för lokalt inflytande gällande hälsa, trygghet och fysiskplanering. ( Delat ansvar med Kommunstyrelsen)</p>
<p>Ta fram en plan för att öka antalet mötesplatser mellan medborgarna i kommunen.(Delat ansvar med, Tekniska nämnden, Kommunstyrelsen, Kultur- och fritids nämnden, Kommunstyrelsen.)</p>
<b>Målområde:</b> Målområde God Miljö
<b>Delmål</b> Den miljörelaterade hälsan ska förbättras
Kommunen ska i högre grad beakta sociala konsekvenser vid fysiska investeringar
<b>Förslag på aktiviteter</b>
<p>Ta fram en plan för hur tillgängligheten till natur, promenadstråk och rekreationsområden kan förbättras. Information ska finnas på andra språk än svenska.( Delat ansvar med Miljönämnden Kommunstyrelsen, Kommunstyrelsen)</p>
<p>Ta fram en modell för sociala konsekvensbedömningar vid beslut om fysiska investeringar.( Delat ansvar med Tekniska nämnden, Miljönämnden Kommunstyrelsen, Kommunstyrelsen)</p>
<p>Säkerställ och följ upp att konsekvenserna för barn och unga beaktas i den fysiska planeringen, uppmuntra integration, trygghet och fysisk aktivitet.</p>

Ta fram metod för uppföljning vid beslut enligt PLB.

Förstärk utsatta områdens identitet utifrån de positiva särdragen .Ta fram en långsiktig arkitekturstrategi.

Skapa fler ålders och funktionsintegrerade mötesplatser för kommuninvånarna.

## 8. Tekniska nämndens ansvar

<b>Målområde:</b> Delaktighet och inflytande
<b>Delmål</b> Barn och ungas möjligheter till inflytande och delaktighet ska förbättras
<b>Förslag på aktiviteter</b>
Öka barns och ungas delaktighet i planering, beslutsfattande och samhällets demokratiska processer. Utred möjligheten att upprätta barn och ungdomsråd, barnombudsman. (delat ansvar med. ( Delat ansvar med Kultur- och fritidsnämnden, Kommundelsnämnderna, Utbildningsnämnden, Stadsbyggnadsnämnden, Miljönämnden, Kommunstyrelsen)
Förstärk arbetet med att se till att barn och ungdomar kommer till tals i de frågor som berör dem t.ex. <ul style="list-style-type: none"> <li>• ordna mötesplatser mellan barn och beslutsfattare.</li> <li>• möt barn och ungdomar på deras egna arenor, elevråd, föreningar etc. ( Delat ansvar med Kultur- och fritidsnämnden, Kommundelsnämnderna, Utbildningsnämnden, Stadsbyggnadsnämnden, Miljönämnden, Kommunstyrelsen)</li> </ul>
Ta fram en plan för att öka antalet mötesplatser mellan medborgarna i kommunen.(Delat ansvar med, Stadsbyggnadsnämnden, Kommunstyrelsen, Kultur- och fritids nämnden, Kommundelsnämnderna.)
<b>Målområde:</b> Hälsosamma levnadsvanor
<b>Delmål:</b> Förbättra barn och ungas levnadsvanor, Andelen barn och unga som motionerar regelbundet ska öka. Andelen barn och unga med fetma och övervikt ska minska, Andelen unga som använder alkohol, narkotika och tobak ska minska Små barns utgångsläge för hälsosamma levnadsvanor ska förbättras
<b>Förslag på aktiviteter</b>
Anlägg fler cykelvägar enligt kommunens cykelplan, prioritera vägar i anslutning till skolor.(Delat ansvar med Kommundelsnämnderna)
<b>Enhet/indikatorer för uppföljning</b>
Antal km anlagda cykelvägar % av den totala väglängden i tätorten
<b>Målområde:</b> Målområde God Miljö
<b>Delmål</b> Den miljörelaterade hälsan ska förbättras Kommunen ska i högre grad beakta sociala konsekvenser vid fysiska investeringar
<b>Förslag på aktiviteter</b>

Ta fram en modell för sociala konsekvensbedömningar vid beslut om fysiska investeringar. ( Delat ansvar med Stadsbyggnadsnämnden, Miljönämnden Kommunstyrelsen, Kommundelsnämnderna)



## 9. Utbildningsnämndens ansvar

<b>Målområde</b> Delaktighet och inflytande
<b>Delmål</b> Barn och ungas möjligheter till inflytande och delaktighet ska förbättras
<b>Förslag på aktiviteter</b>
Öka barns och ungas delaktighet i planering, beslutsfattande och samhällets demokratiska processer. Utred möjligheten att upprätta barn och ungdomsråd, barnombudsman. ( Delat ansvar Kultur- och fritidsnämnden, Kommundelsnämnderna, Tekniska nämnden, Miljönämnden, Stadsbyggnadsnämnden Kommunstyrelsen)
Förstärk arbetet med att se till att barn och ungdomar kommer till tals i de frågor som berör dem t.ex. <ul style="list-style-type: none"> <li>• ordna mötesplatser mellan barn och beslutsfattare.</li> <li>• möt barn och ungdomar på deras egna arenor, elevråd, föreningar etc</li> </ul> (Delat ansvar Kultur- och fritidsnämnden, Kommundelsnämnderna, Tekniska nämnden, Miljönämnden, Stadsbyggnadsnämnden Kommunstyrelsen)
Fortsätt och förstärk arbetet med barnkonventionen genom att informera om barnkonventionen och delta i nätverk för barnkonventionens genomförande. (Delat ansvar kommunstyrelsen)
<b>Enhet/indikatorer för uppföljning</b>
Antal skolor som tagit del av information om barnkonventionen
Andel elever som upplever att de har inflytande/delaktighet i skolan.

<b>Målområde</b> sociala och ekonomiska förutsättningar
<b>Delmål</b> Barnfattigdomen ska minska
<b>Förslag på aktiviteter</b>
Ta fram en strategi för att minska effekterna av barnfattigdomen.( Delat ansvar med Kommunstyrelsen Kultur- och fritidsnämnden Kommundelsnämnderna, Socialnämnden, )
<b>Enhet/indikatorer för uppföljning</b>
Andel barn i familjer med långvarigt ekonomiskt bistånd (försörjningsstöd).
<b>Målområde</b> Barn och ungas livsvillkor
<b>Delmål</b> Kommunen ska arbeta för att alla barn har trygga uppväxtvillkor
<b>Förslag på aktiviteter</b>



Erbjud alla föräldrar generellt föräldrastöd (delat ansvar med Socialnämnd, Omsorgsnämnd, Kommunstyrelsen, Kommunalsnämnderna)
Samordna mottagandet av nyanlända barn. (delat ansvar med Socialnämnd, Omsorgsnämnd, Kommunstyrelsen)
<b>Enhet/indikatorer för uppföljning</b>
Antal föräldrar som genomgått föräldrastödsutbildning

<b>Målområde Hälsosamma levnadsvanor</b>
Södertälje kommun ska medverka till att förutsättningarna för goda levnadsvanor ska förbättras - ohälsa på grund av livsstil ska minska genom att hälsofrämjande levnadsvanor stimuleras
<b>Delmål</b>
Förbättra barn och ungas levnadsvanor, Andelen barn och unga som motionerar regelbundet ska öka. Andelen barn och unga med fetma och övervikt ska minska, Andelen unga som använder alkohol, narkotika och tobak ska minska Små barns utgångsläge för hälsosamma levnadsvanor ska förbättras
<b>Förslag på aktiviteter</b>
Förskola och skola bör uppmuntra eleverna till fysisk aktivitet och hälsosamma levnadsvanor. Inventera Södertälje kommuns skolvägar och skolgårdar ur aspekten att de ska uppmuntra till gång, cykling och spontan fysisk aktivitet. (Delat ansvar med Miljönämnden, Kommunalsnämnderna)
Ta fram en plan för ett utvecklat samarbete mellan skolan och Idrott utan gränser. (Delat ansvar med Kultur och fritidsnämnden, Kommunalsnämnderna)
Kostenheten bör fortsättningsvis utveckla arbetet med kost och måltider för kommunens elever för att lägga grunden för goda matvanor. (Delat ansvar kommunalsnämnderna)
Utred hur man inom skola och förskola kan stimulera till mer fysisk aktivitet. (Delat ansvar kommunalsnämnderna)
Utveckla analysen av elevenkäten avseende alkohol och tobak. (Delat ansvar kommunstyrelsen)
Erbjud alla föräldrar generellt föräldrastödsprogram. Utveckla dessa så det även

<p>innefattar levnadsvanor och ANDT. .(Delat ansvar kommunstyrelsen)</p>
<p>Förskola och skola bör uppmuntra eleverna till fysisk aktivitet och hälsosamma levnadsvanor. Inventera Södertälje kommuns skolvägar och skolgårdar ur aspekten att de ska uppmuntra till gång, cykling och spontan fysisk aktivitet. (Delat ansvar med Tekniska nämnden och kommunalnämnderna)</p>
<p>Ta fram en plan för ett utvecklat samarbete mellan skolan och Idrott utan gränser.(Delat ansvar med Kultur-och fritidsnämnden och kommunalnämnderna)</p>
<p><b>Enhet/indikatorer för uppföljning</b></p>
<p>Andel skolor som erbjuder barnen minst 30 minuter fysisk aktivitet under skoldagen</p>
<p>Andel ungdomar i åk 9 som tränar/motionerar minst 1 gång per vecka.</p>
<p>Andel föräldrar som deltagit i föräldrautbildning om kost och levnadsvanor</p>

<p><b>Målområde Psykisk hälsa</b></p> <p>Södertälje kommun ska medverka till att förutsättningarna för goda levnadsvanor ska förbättras - ohälsa på grund av livsstil ska minska genom att hälsofrämjande levnadsvanor stimuleras</p>
<p><b>Delmål:</b> Andelen barn och unga i befolkningen med god psykisk hälsa ska öka.</p>
<p><b>Förslag på aktiviteter</b></p>
<p>Erbjud alla föräldrar generellt föräldrastödsprogram.( Delat ansvar med Socialnämnden och Kommunstyrelsen)</p>
<p>Samordna mottagandet av nyanlända barn ge stöd och vägledning gällande trauma och psykisk hälsa. ( Delat ansvar med Socialnämnden och Kommunstyrelsen)</p>
<p>Utred hur skolhälsovården kan vara mer tillgänglig för barn och ungdomar som mår dåligt. Enligt ny vägledning för elevhälsan.( Delat ansvar med kommunalnämnderna)</p>
<p>Utred och utveckla redskap för hur personal skolan och förskolan kan arbeta med tidig upptäckt av psykisk ohälsa. ( Delat ansvar med kommunalnämnderna)</p>
<p>Systematisera materialet som framkommer vid elevhälsans hälsosamtal. ( Delat ansvar med kommunalnämnderna)</p>
<p>Utveckla analysen av elevenkäten avseende frågor om psykisk hälsa. (Delat ansvar med Kommunstyrelsen)</p>
<p><b>Enhet/indikatorer för uppföljning</b></p>

Andel elever med god psykisk hälsa
Andel elever som utsatts för eller varit delaktiga i mobbing, åk 9 och år 2 gym
Andel elever med god självbild fråga 92,94,96
Andel elever i åk4,7 och gymnasiet som upplever nedstämdhet samt psykosomatiska besvär, som magont, huvudvärk
Antal elever per skolpsykolog
Antal elever per skolkurator

## Bilaga 2. Arbetsgrupp och metod

Arbetsgruppen för folkhälsoprogrammet har arbetat tvärsektorielt med representanter från kommunens kontor men även representanter från landstinget har medverkat. Arbetsgruppen har haft arbetsgruppsmöten kontinuerligt mellan november 2013 och september 2014. Utöver detta har även 6 workshops anordnats utifrån varje målområde.

### **Deltagare i arbetsgruppen:**

Aslan Suheyla, Capio Vårdcentral

Ulrica Olsson, Miljökontoret

Karl-Axel Reimer Miljökontoret

Lotta Ramstedt, HR

Eva Nykvist Wallberg, SKÄK

Monica Malmgren, Kultur och fritid

Anders Bäcklander, Stadsbyggnadskontoret

Åke Martinsson, KSK Trygghet och säkerhet

Ann-Kristin Jeansson, Skolhälsovården

Ulla Ljung Lennartsson Hälsoenheten SLL

Elin Jonsson Samordnare Handikapprådet KSK

Kari Rooth Kvinnofridssamordnare KSK

Helene Charpentier Resultatenhetschef Ungdomsenheten Social och omsorgskontoret

Anna Gannå, Verksamhetschef Resurscentrum utbildningskontoret

Sofie Somers, projektledare Kommunstyrelsens kontor

### **Deltagare inbjudna vid workshops utifrån ämnesområde**

Ewa Pedersen Wallin, Socialtjänsten

Paki Holvander, Utredning och hållbarhet

Sara Jervfors, Chef kostenheten

Jörgen Nässén Skolpsykolog

Christina Bergefors Ungdomsmottagningen

Emma Persson Kurator Ungdomsmottagningen

Marie Kasselskog, Gruppchef Barn och Ungdom Socialtjänsten

Pia Sjöstrand, Enhetschef Mottagning för unga SLL

Skolsköterskor

**Prioriterade förslag**

De prioriterade förslagen har diskuterats med representanter från landstinget och röda korsets trauma enhet. Kontakter har tagits med följande personer.

Marianne Schedvins, Vårdutvecklare, Barnhälsovårdsenhet Nord och Sydväst SLL

Monika Brendler, Röda korsets trauma enhet

Karin Sigward Stål, Bup Södertälje,

**Deltagare workshop samverkan**

De två prioriterade förslagen belystes även i workshopen kring samverkan som hölls i september 2014

Gunilla Berg	Juventas systrar
Ulla Castenvik	Södertälje kommun
Eva Nykvist Wallberg	Södertälje kommun
Kerstin Sjölin	Södertälje kommun
Paki Holvander	Södertälje kommun
Christofer Martinsson	Södertälje kommun
Olar Skinnars	Södertälje kommun
Lars Ahlin	Södertälje kommun
Pär Carlsson	Polisen
Jenny Skog	Södertälje kommun
Michael Mc Carthy	Södertälje kommun
Patrik Derk	Telge
Helene Charpentier	Södertälje kommun
Kari Rooth	Södertälje kommun
Hans Carlsson	SFRIS
Ebba Jordelius	Södertälje kommun
Elin Jonsson	Södertälje kommun
Kristina Youssef	Bilda
Anna Sund	En frisk generation
Anja Nordenfelt	En frisk generation
Linn Oskarsson	Centrumföreningen
Susanne Bergström	Södertälje kommun
Marlene Eskander	Södertälje kommun
Rodolfo Alvarez	Arbetsförmedlingen
Jessica Söderström	Södertälje kommun
Maria Hjernerth	Södertälje kommun
Monica Malmgren	Södertälje kommun

Johanna Persdotter	Svenska kyrkan
Minna Johansson	Svenska kyrkan
Hewan Temesghen	Södertälje kommun
Lotta Ramstedt	Södertälje kommun
Pirita Jaaksi	Tjejhuset
Albin Lindström	Södertälje kommun
Anna Gannå	Södertälje kommun
Åke Martinsson	Södertälje kommun
Ulrica Olsson	Södertälje kommun
Karl-Axel Reimer	Södertälje kommun
Admir Lukacevic	Idrott utan gränser
Caroline Hauck	





